

HD0405S



SINGER®

DŮLEŽITÁ BEZPEČNOSTNÍ UPOZORNĚNÍ

Tento šicí stroj je určen pro používání
v domácnosti, nikoliv pro dílenský provoz

- Před používáním šicího stroje se řádně seznámte s „Návodem k obsluze šicích strojů SINGER“ a při dodržování uvedených pokynů se vyvarujete rizikových situací, které vám mohou způsobit újmu na zdraví nebo škodu na majetku.
- Před zasunutím vidlice přívodního vedení šicího stroje do zásuvky pevného elektrického rozvodu se ujistěte o tom, že napětí v síti odpovídá napětí uvedenému na typovém štítku elektromotoru/230V).
- Vidlici přívodního vedení šicího stroje je možno připojit pouze do zásuvky pevného elektrického rozvodu, který je jištěn pojistkou max. 10A a je v souladu s normou ČSN 33 1500 „Revize elektrického zařízení“ pravidelně revidován a splňuje požadavky příslušných norem ČSN.
- Tento spotřebič není určený pro použití osobami (včetně dětí) se sníženými fyzickými, sensorickými nebo mentálními schopnostmi, nebo bez dostatečných zkušeností a znalostí, pokud nejsou pod dohledem osoby nebo nebyly poučeny o použití spotřebiče osobou odpovědnou za jejich bezpečnost.
- Hlavní vypínač šicího stroje vypněte vždy před:
 - seřizováním,
 - výměnou nebo úpravou jehly,
 - navlékáním nitě,
 - vyjímáním pouzdra cívky,
 - výměnou stehové desky,
 - výměnou patky,
 - snímáním ochranného krytu a desky podavače,
 - mazáním stroje
 - vytažením vidlice přívodního vedení ze zásuvky.
- Vytažení vidlice přívodního vedení ze zásuvky pevného elektrického rozvodu je nutno provést vždy:
 - před nanášením nebo jakékoliv manipulací s šicím strojem,
 - před ponecháním stroje bez dohledu,
 - před dlouhodobou pracovní přestávkou
 - výměnou žárovky
 - čištěním stroje

POZOR !

Odpojení stroje od sítě neprovádějte tahem za přívodní kabel, ale vytažením vidlice ze zásuvky.

- Používejte šicí stroj způsobem a pro účely popsané v „Návodu k obsluze šicích strojů SINGER“. Používejte pouze příslušenství, které pro daný typ šicího stroje výrobce určil.
- S nožním regulátorem zacházejte opatrně, nenechávejte jej volně spadnout na podlahu a dbejte, aby regulátor nebyl zakryt cizím předmětem.
- Při šití dodržujte následující zásady:
 - používejte zásadně správnou stehovou desku; nevhodná deska způsobuje lámání jehel,
 - nepoužívejte ohnuté jehly,
 - Vaše prsty musí být vždy bezpečně vzdáleny od jehly resp. Od jehel a všech ostatních pohybujících se dílů,
 - během šití látku netahejte ani nepostrkujte; tahem látky může dojít k poškození jehly, chapače, stehové desky a změně směru šit
- Udržujte ventilační otvory stroje a nožního regulátoru čisté, zbavené prachu, nití a nečistot. Nikdy nepracujte se strojem s uzavřenými ventilačními otvory.
- Před výměnou žárovky si ověřte, že původní žárovka je zcela vychladlá. Žárovku vyměňujte zásadně za stejný typ. Po provedené výměně se jistěte, že kryt osvětlení je připevněn zpět na šicí stroj.
- Neprovádějte úpravu řemene pohonu. Potřebné nastavení svěřte pouze pověřené servisní organizaci.
- Při přenášení stroje používejte pouze držadlo umístěné na stroji.
- Šicí stroje SINGER splňují požadavky evropských norem na bezpečný provoz dle ČSN EN 292-2 „Bezpečnost strojních zařízení. Základní pojmy. Všeobecné zásady pro projektování. Část 2 „Technické zásady specifikace“ a to, co se týče:
 - ekvivalentní hladiny akustického hluku,
 - špičkové hodnoty okamžitého akustického hluku,
 - hladiny akustického výkonu,
 - odrušení rozhlasového a televizního příjmu, které je podle evropských a českých norem pod mezí přípustného rušení pro obytné oblasti.
- Bezpečnost šicího stroje je dále zaručena při dodržování následujících zásad:
 - servis a veškeré opravy budou prováděny pouze pověřenými servisními organizacemi fy SINGER,

- při výměně součástí budou používány pouze originální díly SINGER pro daný typ šicího stroje,
- šicí stroj bude vždy používán na rovném pracovním stole,
- před uvedením stroje v činnost musí být uzavřeny kryty chapačů a kryt válce (platí pro overlocky),
- šicí stroj nebude používán na volném prostranství,
- stroj nebude vystavován přímému slunečnímu svitu, horkému a vlhkému prostředí,
- stroj nebude používán v prostředí ve kterém se pracuje s aerosoly nebo s kyslíkem,
- do otvorů ve stroji nebudou zasouvány žádné předměty,
- šicího stroje, nožního regulátoru a přívodního kabelu se nebudete dotýkat mokrou rukou ani mokřým hadříkem,
- veškeré drobné opravy na elektrickém zařízení bude provádět pouze osoba znalá ve smyslu ČSN 33 2000-3 „Elektrotechnické předpisy. Elektrická zařízení. Část 3: Stanovení základních charakteristik“ čl. 322 označení BA5,
- po dobu používání je uživatel v souladu s doporučením Českého elektrotechnického svazu číslo ČES 33.03.94 „Kontroly elektrických spotřebičů a pohyblivých přívodů během jejich používání“ povinen zajistit provedení pravidelné kontroly elektrického zařízení šicího stroje podle pracovního využití (počtu provozních hodin za rok) v následujících

Provozní hodiny/za rok	Maximální doba revize
do 100 hod.	5 roků
od 100 do 250 hod.	2 roky
nad 250 hod.	1 rok

Na šicím stroji je zakázáno pracovat:

- s mechanicky poškozeným kabelem nebo vidlicí,
- s poškozeným nebo nefunkčním vypínačem,
- po styku šicího stroje s vodou,
- po pádu stroje na podlahu,
- na měkké podložce, např. na lůžku nebo pohovce, kde může dojít k ucpání větracích otvorů nebo převržení stroje.

Tento stroj mohou používat děti starší 8 let a osoby s omezenými fyzickými, smyslovými nebo duševními schopnostmi, nebo osoby s nedostatečnými zkušenostmi a znalostmi, pokud je nad nimi vykonáván dohled nebo pokud byly proškoleny o bezpečném používání stroje a jsou si vědomy příslušných rizik. S tímto strojem si nesmí hrát děti. Čištění a uživatelskou údržbu nesmí provádět děti bez dohledu.

Stroj se smí používat pouze s nožním ovladačem typu GTC/HKT 72C (for 220-240V), GTE/HKT 7 (for 100-120V) vyrobeným společností DANYANG GUOTI MOTOR & APPLIANCE CO., LTD/ZHEJIANG HUAXING ELECTRIC MOTOR CO.,LTD.

ODLOŽTE NA MÍSTO URČENÉ OBCÍ K UKLÁDÁNÍ ODPADU!

ELEKTROODPAD

Byly splněny povinnosti vyplývající ze zákona č. 185/2001 Sb., o odpadech včetně uhrazení finančního příspěvku organizaci zajišťující recyklaci.



ODLOŽTE NA MÍSTA K TOMU URČENÁ, NEODSTRAŇUJTE SPOLU SE SMĚSNÝM KOMUNÁLNÍM ODPADEM.

Ekologická likvidace tohoto zařízení je zajištěna v rámci kolektivního systému RETELA.

Správná likvidace tohoto přístroje



Symbol označuje, že tento přístroj se nesmí likvidovat společně s běžným domovním odpadem v celé Evropské unii. Abyste zabránili možným negativním dopadům na životní prostředí a lidské zdraví z nekontrolovaných skládek odpadu, recyklujte jej odpovědně k zachování hodnotných zdrojů. K odevzdání starého přístroje použijte sběrné systémy nebo kontaktujte prodejce, kde jste produkt zakoupili. Převezmou tento přístroj za účelem vhodné recyklace.

CE - Authorised Representative

VSM Group AB, SVP Worldwide

Drottninggatan 2, SE-56184, Huskvarna, SWEDEN

Ve výše uvedených případech je nutno dát šicí stroj ke kontrole nebo opravě do pověřených servisních oprav SINGER:

SEZNAM ZNAČKOVÝCH OPRAVEN SINGER

Strima Czech s.r.o. - Brno

Řípská 1407/2b

627 00 Brno

tel.: +420 544 251 203

e-mail: reklamace@sicistroje-shop.cz

Strima Czech s.r.o. - Prostějov

Brněnská 1

796 01 Prostějov

tel.: +420 544 250 880

e-mail: prostejov@sicistroje-shop.cz

Strima Czech s.r.o. - Praha

Oderská 333/5

196 03 Praha

tel.: +420 210 311 318

e-mail: praha@sicistroje-shop.cz

Strima Czech s.r.o. - Jihlava

Jakubské náměstí 72/10

586 01 Jihlava

tel.: +420 581 830 720

e-mail: jihlava@sicistroje-shop.cz



Obsah

1. Výběr stehů	11
2. Příruční diagram	12
3. Příslušenství	13
4. Jehly	13
5. Hlavní části stroje	14
6. Otevření krytu chapačů	15
7. Hlavní části pod krytem chapačů	15
8. Příprava na šití	15
9. Příprava na navlékání stroje	16
10. Výměna jehel	17
• Výměna jehel	17
• Vložení nové jehly	17
11. Navlékání stroje	18
• Diagram navlékání 4 nitkového stroje	18
• Popis barevného kódu 4 nitkového stroje	18
1/ Navlékání horního chapače - oranžová	18
2/ Navlékání dolního chapače - žlutá	20
3/ Navlékání pravé jehly - zelená	22
4/ Navlékání levé jehly - modrá	24
• Důležitá upozornění pro navlékání	25
12. Výměna nitě metodou navazování	26
13. Seřízení délky stehu	27
14. Seřízení šířky švu	27
• Seřizování šíře švu změnou pozice jehly	27
• Seřizování šíře švu voličem šíře švu	27
• Volič na šíři švu	28
15. Seřízení přítlačného tlaku patky	28
16. Úprava horního chapače konventorem	29
• Použití konventoru	29
• Sejmutí konventoru z horního chapače	29
17. Diferenciální podávání	30
• Nabírané obnitkování	30
• Nastavení páky diferenciálního podávání	30
• Strečové podávání	31
• Nastavení páky diferenciálního podávání	31
18. Vyřazení horního pohyblivého nože z funkce	32
• Postavení nože do nefunkční polohy	32
• Postavení nože do funkční polohy	32

19. Šití volným ramenem	33
• Sejmutí přední pracovní desky	33
• Nasazení přední části pracovní desky	33
20. Běžné obnitkování a šití válcového dutého lemu	34
• Běžné obnitkování	34
• Šití válcového lemu	34
21. Zkušební šití	35
22. Zahájení a ukončení švů	36
• Zahájení šití	36
• Ukončení šití	36
23. Doporučení nastavení napětí nitě	37
1/ 2nitný obnitkovací lemový steh	37
2/ 2nitný obnitkovací steh	38
3/ 3nitný obnitkovací steh	39
4/ 3-nitný plochý dekorativní steh	40
5/ 3-nitný balený obnitkovací steh	41
6/ 4-nitný ultraprůžný se zabezpečovacím stehem	42
24. Šití válcového lemu	43
25. Stehové variace a šicí techniky	47
• Šití plochého dekorativního švu	47
• Šití slepého lemu overlockem	49
• Šití sámků	49
• Obracení rohů	50
• Špendlení	51
• Zajištění řetízku	51
• Zpevnění švu	52
• Lemování řetízkem	52
26. Údržba stroje	53
• Čištění stroje	53
• Mazání stroje	53
• Výměna pevného nože	54
27. Tabulka závad a jejich odstranění	55
28. Vztah mezi látkou a nití	56
29. Technické údaje	57

1 Výběr stehů

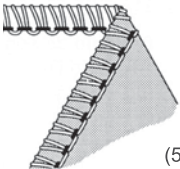
Tento stroj je schopen tvořit různé typy stehů podle kombinace polohy jehly, způsobu navlékání, seřízení tahu a použití konvertoru na pravém chapači.

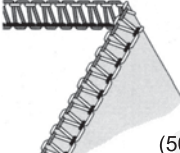
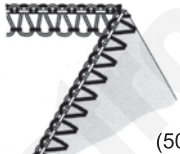
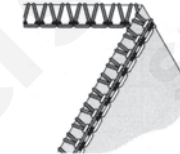
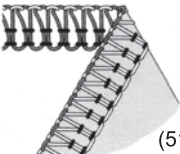





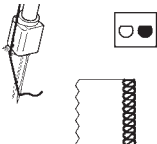
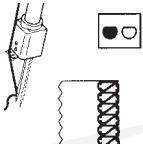



Typ stehu		
1/ Dvojitý obnitkovací lemovací steh	 <p style="text-align: right;">(502)</p>	<p>Steh tvořený 1 jehlou dvěma nitěmi je používán pro švy běžných na lehkých nebo pružných materiálech. Je ideální pro válcové temování. Změnou pozice jehly dosáhnete šíře švu 3,5 mm nebo 5,7 mm</p>
2/ Dvojitý lemovací steh	 <p style="text-align: right;">(503)</p>	<p>Steh tvořený 1 jehlou s dvěma nitěmi je používán pro obnitkování běžných látek. Je ideální pro ploché švy a slepý lem. Změnou pozice jehly dosáhnete šířky švu 3,5 nebo 5,7 mm</p>
3/ Třířitný obnitkovací steh	 <p style="text-align: right;">(504)</p>	<p>Steh tvořený 1 jehlou a třemi nitěmi je používán na lemování a švy běžných látek. Změnou pozice jehly dosáhnete šíře švu 3,5 mm nebo 5,7 mm</p>
4/ Třířitný plochý dekorativní steh	 <p style="text-align: right;">(505)</p>	<p>Steh tvořený 1 jehlou a třemi nitěmi, používaný na lemy, spojování na tupo, dekorativní šití ozdobnou nití. Změnou pozice jehly dosáhnete šíři 3,5 nebo 5,7 mm</p>
5/ Třířitný obnitkovací steh na balený lem		<p>Steh tvořený 1 jehlou a třemi nitěmi používaný na šití úzkého rolovaného lemu nebo dekorativního okraje. Změnou pozice jehly dosáhnete šíři lemu 3,5 nebo 5,7 mm</p>
6/ Čtyřřitný ultrapružný se zabezpečovacím stehem	 <p style="text-align: right;">(514)</p>	<p>Šev tvořený 2 jehlami a čtyřmi nitěmi na těžké pružné materiály jako jsou dvojitě trikotáže a plavky</p>

V závislosti na použité pozici jehly stroj může šít třířitné švy v šíři 3,5 mm nebo 5,7 mm.

Při obšívání těžkých materiálů šířka švů může být dále zvětšena voličem šíře švu

Šíře obnitkování	3,5 mm	5,7 mm
Použitá jehla	Pravá obnitkovací jehla	Levá obnitkovací jehla
Volič napětí nitě	zelená	modrá
		

2 Příruční diagram

Typ stehu		Pozice jehly	Napětí nitě: uvedená čísla jsou průměrná pro středně těžké látky se standardní # 80 polyesterovou přízí.			
			Modrá	Zelená	Oranžová	Žlutá
1	Dvojitný obnitkovací lemovací steh (502)	3.5mm 		4.0		2.0
		5.7mm 	3.5			1.0
2	Dvojitný obnitkovací steh (503)	3.5mm 		0.5		6.0
		5.7mm 	0.5			5.0
3	Třínitý obnitkovací steh (504)	3.5mm 		3.0	3.0	3.0
		5.7mm 	3.0		3.0	3.0
4	Třínitý plochý obnitkovací steh (505)	3.5mm 		0.5	5.0	7.0
		5.7mm 	0.5		5.0	7.0
5	Třínitý balený obnitkovací steh	3.5mm 		3.0	1.0	7.0
		5.7mm 	5.0		0	8.5
6	Čtyřnitý ultraprůžný se zabezpečovacím stehem (514)		3.0	3.0	3.0	3.0

Napětí nitě se zvyšuje nastavením voliče na vyšší číslo. Navržená napětí uvedená v této tabulce a v celé instrukční knížce považujte za doporučená doladění správného napětí provedte dle použité látky a nitě. Pro dosažení nejlepších výsledků měňte jemně nastavovaná napětí (do poloviny příslušného čísla).

3 Příslušenství

Příslušenství je uloženo v krabici na polystyrenu.

Je uloženo ve schránce na příslušenství	
	HD0405S
1 Sada jehel	1
2 Šroubovák menší	1 / 1
3 Pinzeta	1
4 konvertor	1
5 Kartáč na chomáče s otvorem pro montáž jehly	1
6 Náhradní spodní nůž	1
7 Brašna na příslušenství (v balení)	1

Toto příslušenství můžete po otevření krabice uložit do přihrádky na příslušenství v plátěné desce.

4 Jehly

- SINGER jehly #2022 velikost 100/16 (na stroji) a velikost size 90/14 (v balení příslušenství) jsou dodané se strojem.
- SINGER jehly #2022 velikost 100/16 jsou určené pro použití s těžkými látkami. Doporučujeme vyměnit velikost jehly pro práci s lehčími materiály. Přejděte na stránku 50 pro podrobnější informace o vztahu mezi látkou, nití a jehlou.
- Nikdy se nepokoušejte osadit stroj standardními jehlami používanými pro domácí šicí stroje ať již mají jakýkoliv rozměr.
- Tento overlock je dodáván se Singer jehlami # 2022 o velikosti 90/14.

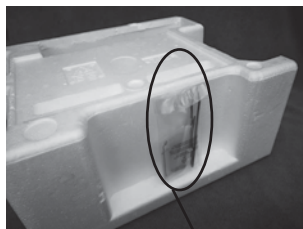

Příslušenství

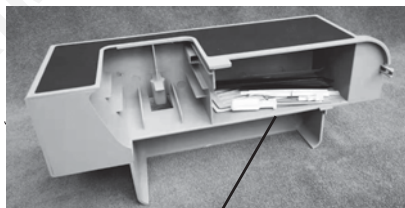
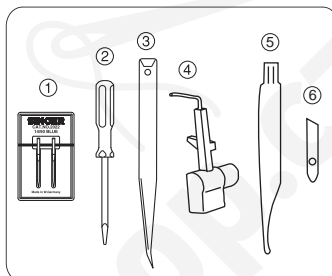

Uložení příslušenství

SINGER jehly # 2022	
Vyráběné velikosti	80 / 11 90 / 14 100 / 16

5 Hlavní části stroje

- 1/ Držák nití s vedením
- 2/ Držadlo
- 3/ Volící kotouč tahu nitě levé jehly /modrý/
- 4/ Volící kotouč tahu nitě pravé jehly /zelený/
- 5/ Volící kotouč tahu nitě horního chapače /oranžový/
- 6/ Volící kotouč tahu nitě dolního chapače /žlutý/
- 7/ Stehová deska
- 8/ Přední část stolu, volné rameno
- 9/ Kryt chapačů

- 10/ Vypínač stroje a světla
- 11/ Volič délky stehu
- 12/ Ruční kolečko
- 13/ Stojánek na cívky
- 14/ Adaptér cívky
- 15/ Kolík cívky
- 16/ Zvedací páka patky
- 17/ Seřizovací páka diferenciálu
- 18/ Přepínač na válcové lemy

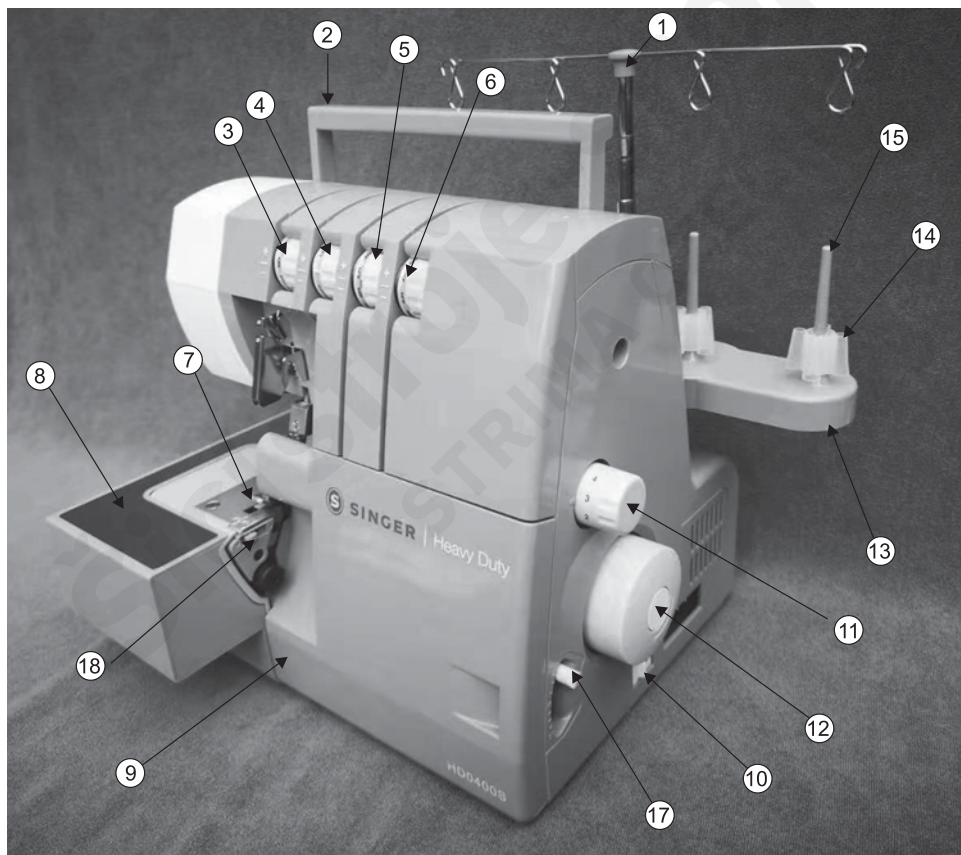
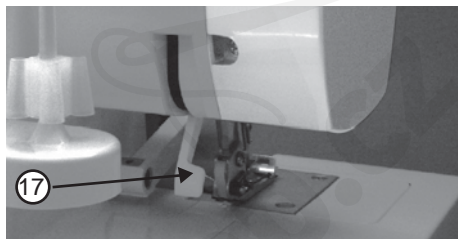

6 Otevření krytu chapačů

Pozor!

Stroj musí být odpojen ze sítě.

- Zatlačte kryt do prava až se posune /1/
- Přitáhněte kryt k sobě /2/

Pozor!

Ujistěte se před šitím, že kryt je uzavřen



7 Hlavní části pod krytem chapačů

- 1/ Horní chapač
- 2/ Pohyblivý nůž odřezu
- 3/ Patka
- 4/ Pevný nůž
- 5/ Dolní chapač
- 6/ Palec šířky švu
- 7/ Volič šířky švu

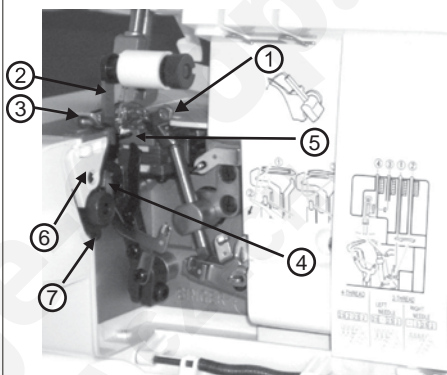

8 Příprava na šití

- Zapojte zástrčku stroje /1/ do el. zásuvky vašeho stroje /2/
- Zapojte zástrčku kabelu do síťové zásuvky
- Hlavní vypínač: Stlačte značku „-“, na „ON“
Stlačte značku „O“ na „OFF Zapnuto Vypnuto
- Pro uvedení stroje do činnosti a řízení rychlosti šití stiskněte nožní regulátor /pedál/
- Čím více stlačujete regulátor, tím rychleji stroj šije
- Sejmutím nohy z regulátoru stroj zastavíte.

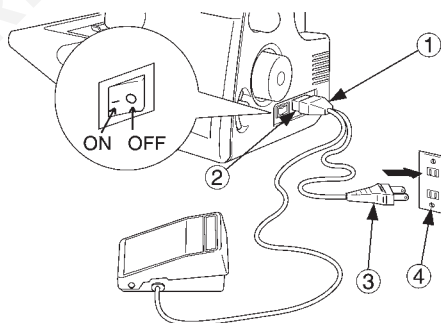

Postupujte podle odstavce „Pozor“ uvedeného na následující straně.

Pozor!

- Ujistěte se, že napětí ve vaší síti odpovídá napětí uvedenému na štítku motoru.
- Zacházejte opatrně s nožním regulátorem. Nepouštějte jej volně na podlahu a nepokládejte na regulátor žádný předmět když není používán.
- Před výměnou jehel, krycí desky podavače, patky a kdykoliv ponecháváte stroj bez dozoru, odpojte jej ze sítě. Tímto předejdete nebezpečí náhodného uvedení stroje v činnost.

9 Příprava na navlékání stroje

Seřízení vodícího držáku nití

- Stroj je dodáván se spuštěným držákem v dolní poloze
 - Vytáhněte vodící držák do krajní horní polohy
 - Při správné poloze zaklapnou do sebe obě části teleskopu
-
- Nastavte vodiče nití nad kolíky cívek
 - Nasuňte cívky na adaptéry na kolíkách cívek

Poznámka: Po navlečení stroje napněte nitě aby se nepodvěšovaly.

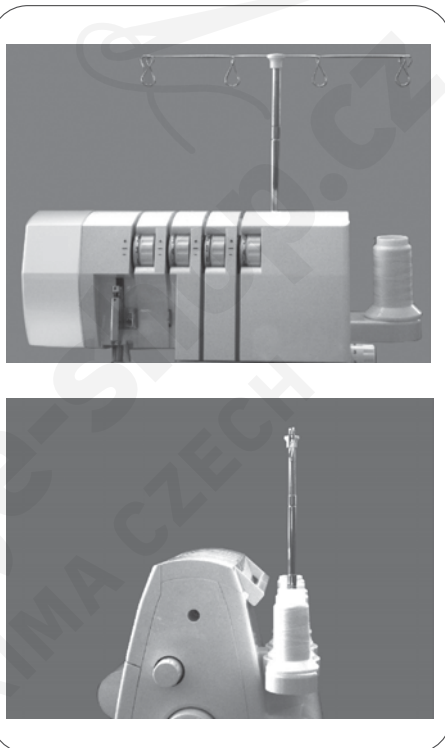

10 Výměna jehel

Výměna jehel

Pozor!

Před výměnou jehel odpojte stroj vždy ze sítě.

- Ručním kolečkem nastavte jehlu do horní úvratě
- Uvolněte /ale nevyšroubovávejte/ stavěcí šroub jehly malým šroubovákem.
 1. stavěcí šroub levé jehly
 2. stavěcí šroub pravé jehly
 3. levá jehla
 4. pravá jehla
- vyjměte jehly s použitím malého šroubováku z příslušenství

Vložení nové jehly

Pozor!

Před vkládáním nové jehly musí být stroj odpojen ze sítě. Ploška směrem dozadu

- Držte jehlu s ploškou dozadu
- Vložte jehlu do držáku tak daleko jak je možné pomocí kartáče.
- Pevně přitáhněte stavěcí šroub jehly

Poznámka:

- Pro tento stroj používejte jehly # 2022.
- Pokud shledáte vkládání jehly jako obtížné, sejměte přední část stolu a tím si uvolníte manipulační prostor pod držákem.

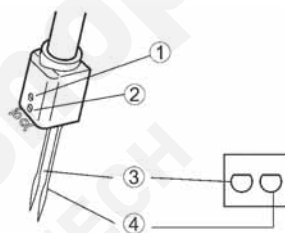
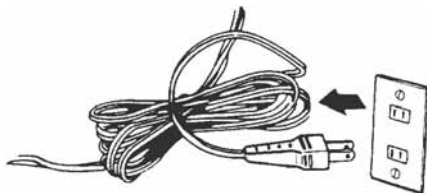

ploškou dozadu

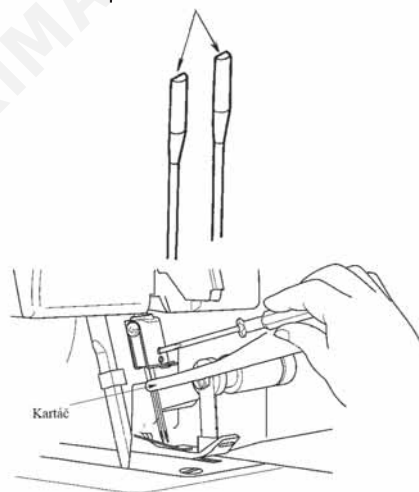

11 Navlékání stroje

Diagram navlékání 4 nitkového stroje

- Barevně kódovaný diagram naleznete na vnitřní straně krytu chapačů.
- Navlékejte stroj v pořadí 1 až 4 podle obrázku.

Popis barevného kódu 4 nitkového stroje

- 1 nit horního chapače - oranžová
- 2 nit dolního chapače - žlutá
- 3 nit pravé jehly - zelená
- 4 nit levé jehly - modrá

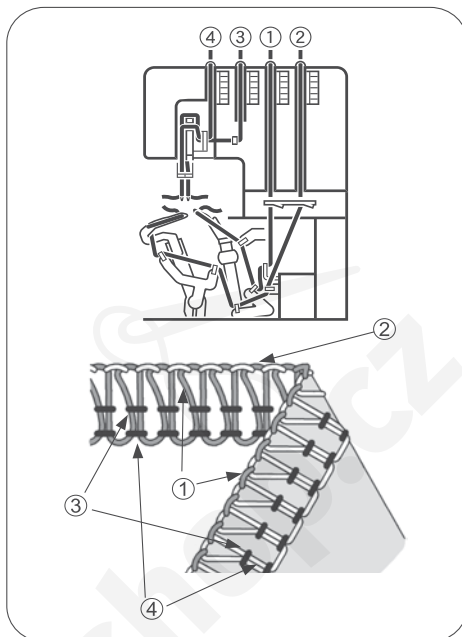

Správné navlékání stroje

Pozor!

Ujistěte se, že stroj je odpojen ze sítě.

Přítlačná patka musí být nahoře před navlečením.

MUSÍTE navléci všechny 4 nitě, pokud jedna praskne.

1/ Navlékání horního chapače - oranžová

- Navlékejte dle obrázku v pořadí 1 - 8.
- Provlékněte nit zezadu dopředu vodičem 1

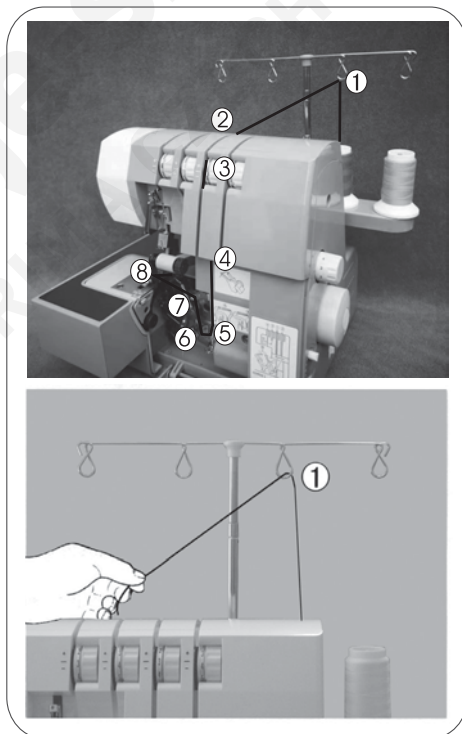

- Navlékněte vodič horního krytku protažením nitě dolů až proklouzne pod vodič 2.

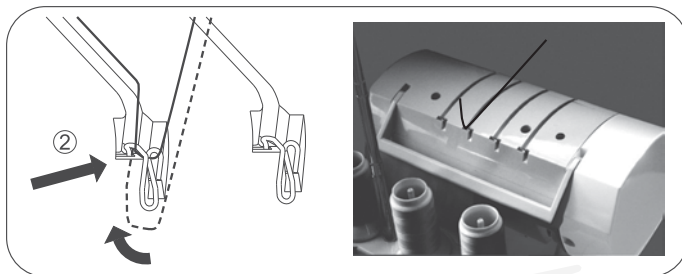

- Přidržte nit mezi prsty a zasuňte ji mezi přítlačné kotoučky. Stažením nitě dolů stabilizujete její správné usazení mezi přítlačné kotoučky 3.

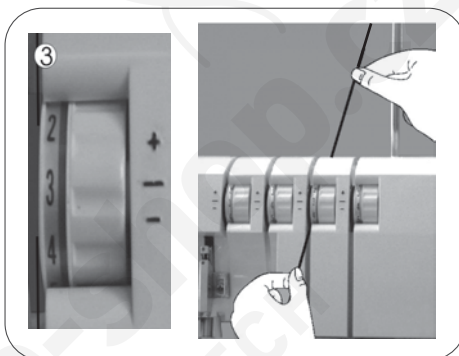

- Při navlékání chapače sledujte cestu oranžového kódu /4-7/.
- Proveďte nit otvorem horního chapače odpředu dozadu 8.

Poznámka: Pro navlečení chapače použijte pinzety.

- Protáhněte asi 10 cm nitě chapačem a položte ji směrem dozadu na stehovou desku.

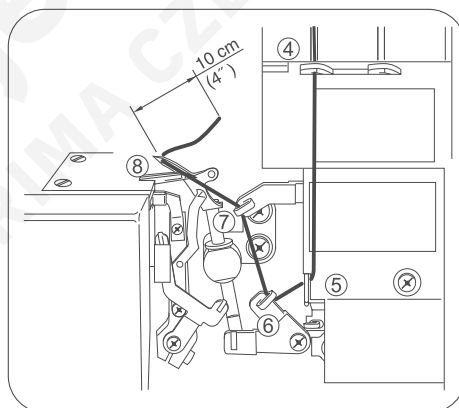

2/ Navlékání dolního chapače - žlutá

- Navlékněte dolní chapač podle obrázku v pořadí 1-9.

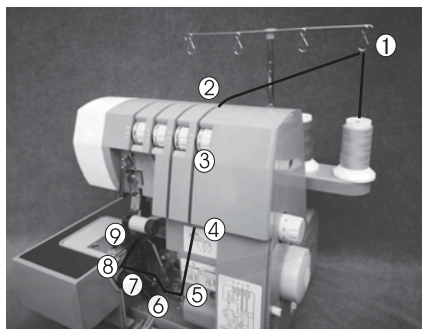

- Provlékněte nit vodičem 1 odzadu dopředu.

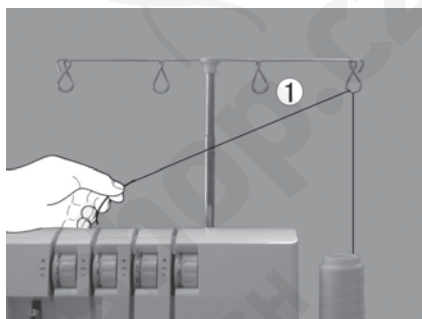

- Navlékněte vodič horního krytu protažením nitě dolů až proklouzne pod vodič 2.

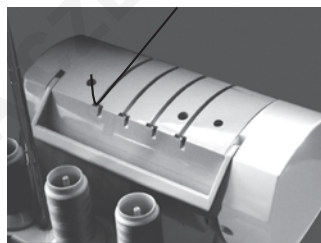
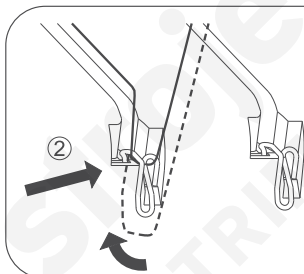

- Přidržíte mezi prsty nit a zasuňte ji mezi přítlačné kotoučky. Stažením nitě dolů stabilizujete její správné usazení mezi přítlačné kotoučky 3.

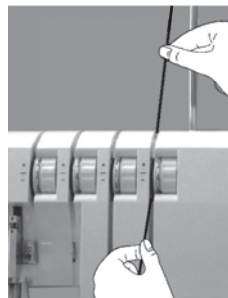

- Otáčejte ručním kolečkem proti sobě až se dolní chapač vychýlí do pravé krajní polohy.

- Při navlékání chapače sledujte cestu žlutého kódu v pořadí 4-7.

Poznámka:

Při navlékání chapače použijte pinzety.

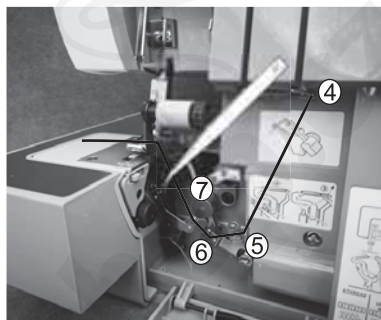
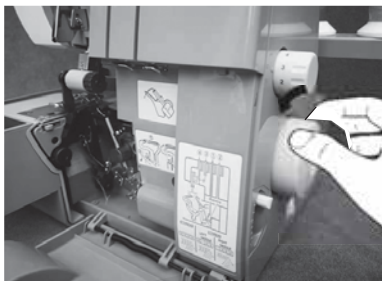

- Provléčte nit vodičem 7 a 8 dle obrázku
- Provléčte nit otvorem dolního chapače zepředu dozadu a přes horní konec levého chapače.
- Poté táhněte lehce dolů tak, aby nit vklouzla do drážky chapače.
- Provlékněte nit otvorem na konci chapače 10.

Poznámka:

Při navlékání použijte pinzety.

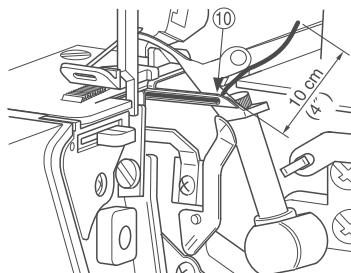
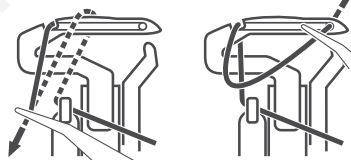
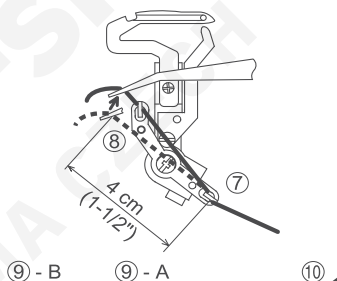

- Nit by měla být umístěna v drážce dolního chapače.
- Vytáhněte asi 10 cm nitě chapačem a položte ji dozadu na stehovou desku.

3/ Navlékání pravé jehly - zelená

- Navlékněte pravou jehlu dle obrázku v pořadí 1-9.
- Provlékněte nit zezadu dopředu vodičem nitě 1.

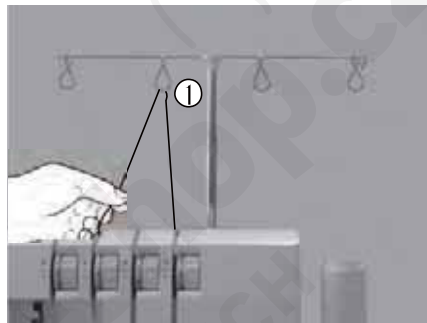
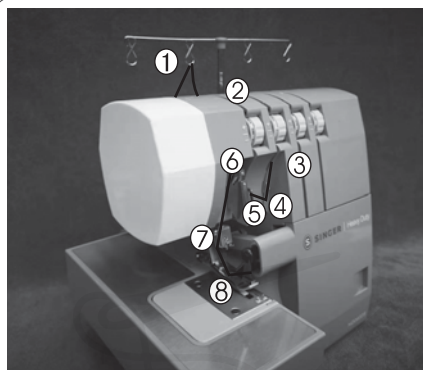

- Navlečte vodič horního krytu protažením nitě dolů až proklouznou pod vodič 2.

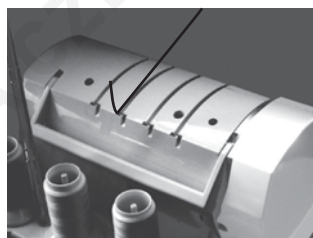
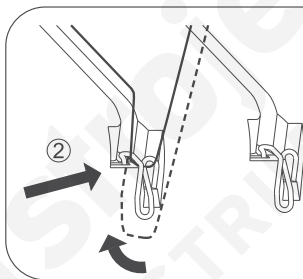

- Přidržíte nit mezi prsty a zasuňte ji mezi přítlačné kotoučky. Stažením nitě dolů stabilizujete její správné usazení mezi kotoučky 3.

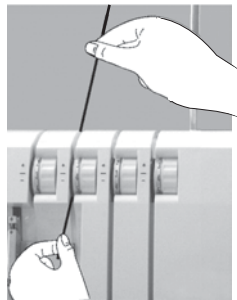

- Pokračujte v navlékání přes body 4 - 5.

Poznámka:

Ujistěte se, že nit prochází horní cestou vedení 6.

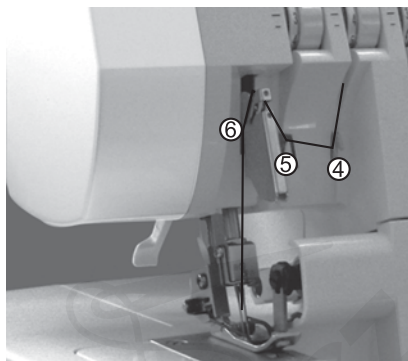

- Provlékněte nit očkem pravé jehly 8

Poznámka:

Při navlékání používejte pinzety.

- Vytáhněte asi 10 cm nitě očkem jehly a nechte ji volně viset.
- Položte nit dozadu pod přítlačnou patku.

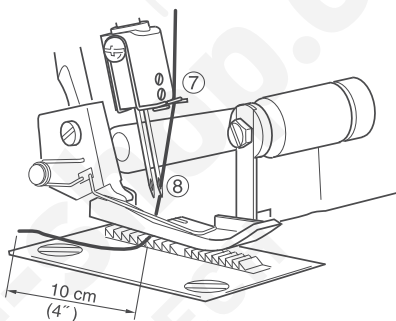

4/ Navlékání levé jehly - modrá

- Navlékejte levou jehlu v pořadí 1 - 7
- Provlékněte nit zezadu dopředu vodičem nitě 1.

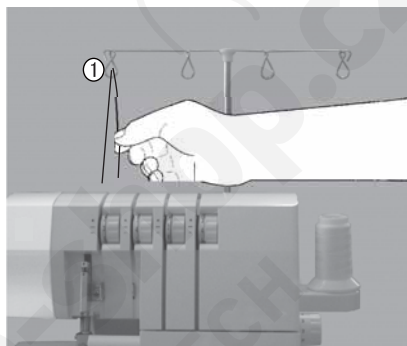
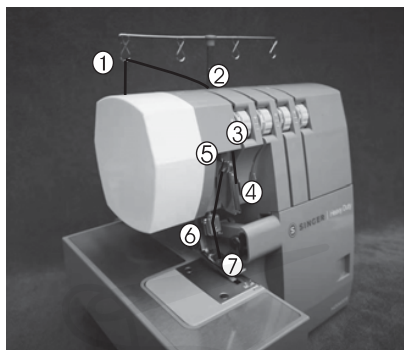

- Navlečte vodič horního krytu protažením nitě dolů až proklouzne pod vodič 2.

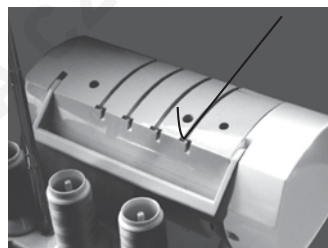
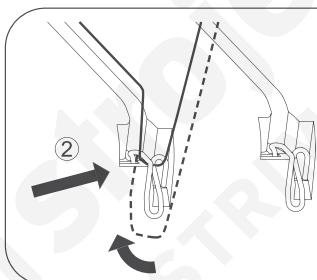

- Přidržíte nit mezi prsty a zasuňte ji mezi přítlačné kotoučky. Stažením nitě dolů stabilizujete její správné usazení mezi kotoučky 3.

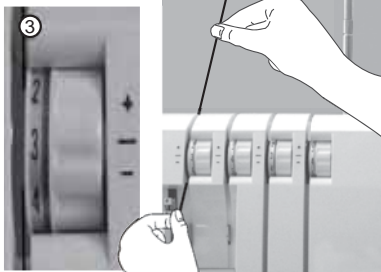

- Pokračujte v navlékání přes body 4 - 6.

Poznámka:

Ujistěte se, že nit prochází dolní cestou vedení nitě 5.

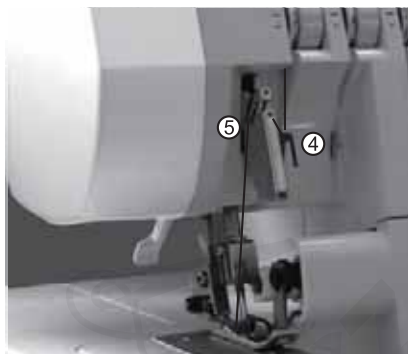

- Provlékněte nit očkem levé jehly 7

Poznámka:

Při navlékání používejte pinzety.

- Vytáhněte asi 10 cm nitě a nechte ji volně viset.
- Položte nit dozadu pod přitlačnou patku.

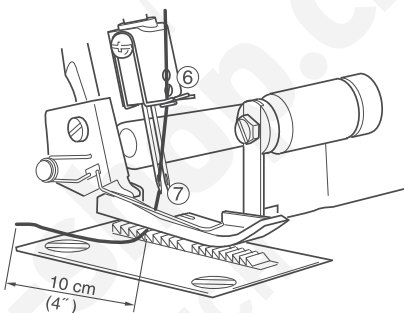

Důležitá upozornění pro navlékání

- Pro vyloučení rizika špatného navlečení dolního chapače navlékejte vždy jehly jako poslední.
- V případě, že dolní chapač vyjde jako nenavlečený, postupujte následovně:

- 1 Vyvlékněte nit z jehel
- 2 Navlékněte dolní chapač
- 3 Navlékněte opět jehly.

správně



špatně



12 Výměna nitě metodou navazování

- Při záměně nitě za jiný typ nebo barvu odstříhnete nit u cívky.

- Nasadíte novou cívku na držák nití
- Přivažete novou nit na původní
- Odstříhnete volné konce na 2 - 3 cm. Při kratším odstřížení může dojít k rozvázání uzlíku.

- Pevným zatáhnutím ověříte pevnost uzlíku

- Poznamenejte si nastavení voliče napnutí nitě

- Nastavte volič napnutí nitě na 0 do krajní polohy

- Protáhněte nit jediným tahem celým strojem
- Pokud se nit provléká obtížně, zkontrolujte průvleková místa a chapače
- V okamžiku kdy uzlík dosáhne k očku jehly zastavte protahování
- Odstříhnete uzlík a provlečte novou nit očkem jehly
- Vraťte volič napnutí nitě do původního nastavení.

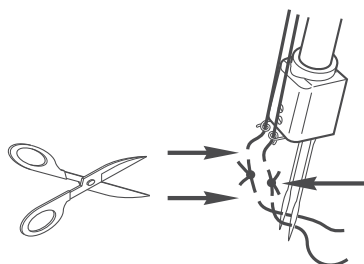
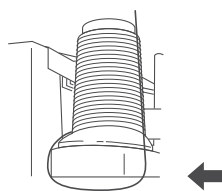
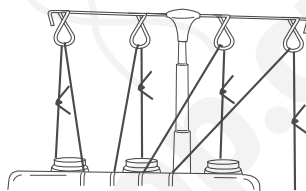
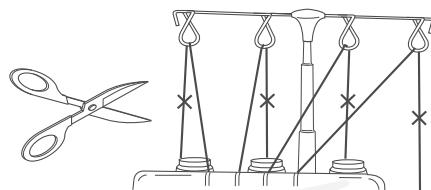

13 Seřízení délky stehu

- Pro většinu prací by měla být délka stehu na 3 mm
- Při šití těžkých materiálů seřídte délku stehu na 4 mm
- Při šití lehkých materiálů seřídte délku stehu na 2 mm.



14 Seřízení šířky švu

Šíři obnítkovacího švu můžete seřídít změnou pozice jehly a také voličem šíře stehu.

Seřizování šíře švu změnou pozice jehly

Obnítkovací šev může být seřizen změnou pozice jehly následovně:

- a/ při použití pouze levé jehly 5,7 mm
- b/ při použití pouze pravé jehly 3,5 mm

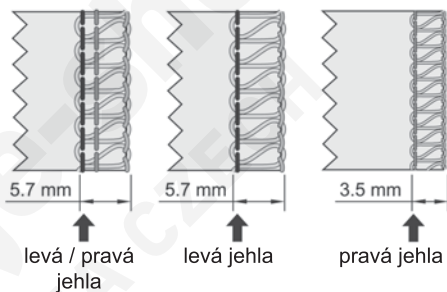

Seřizování šíře švu voličem šíře švu

Použitím voliče šíře švu dosáhnete dalšího zvětšení šíře v rozsahu uvedeném níže:

- a/ při použití pouze levé jehly 5,2 - 6,7 mm
- b/ při použití pouze pravé jehly 3,0 - 4,5 mm

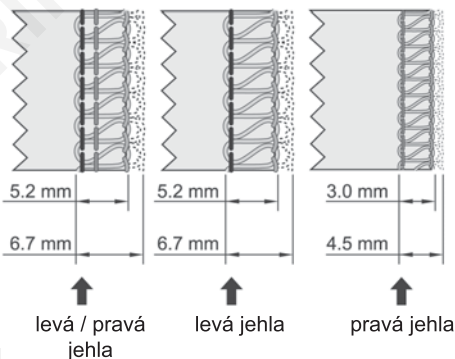

Volič na šíři švu

Pozor!

Před seřizováním šíře švu vypněte stroj ze sítě.

Poznámka:

- Otevření krytu chapačů vám usnadní seřizování.
- Zatlačte horní nůž doprava, držte jej v této pozici, otočením otočeného voliče nastavte požadovanou šířku stehu, použitím odstupňování na nastavovacím plátku.

Pozor!

Před uvedením stroje v činnost musí být kryt chapačů uzavřen

15 Seřízení přítlačného tlaku patky

- Přítlačný tlak patky je nastaven výrobcem na šití středně těžkých materiálů.
- Pro většinu materiálů není třeba přítlačný tlak patky seřizovat. Nicméně při šití těžkých nebo velmi lehkých materiálů může být vhodné seřízení přítlačného tlaku.
- V takovém případě vložte šroubovák do otvoru A na hřoním krytu stroje od zářezu B ve stavěcím šroubu a otočte stavěcím šroubem dle potřeby.

Poznámka:

Otáčejte stavěcím šroubem proti směru hodinových ručiček až se zastaví u horního krytu. Poté otočte regulačním šroubem ve směru hodinových ručiček o 6 otáček a dosáhnete standardního přítlačného tlaku.

- Pro lehké materiály - snižte přítlačný tlak
- Pro těžké materiály - zvyšte přítlačný tlak.

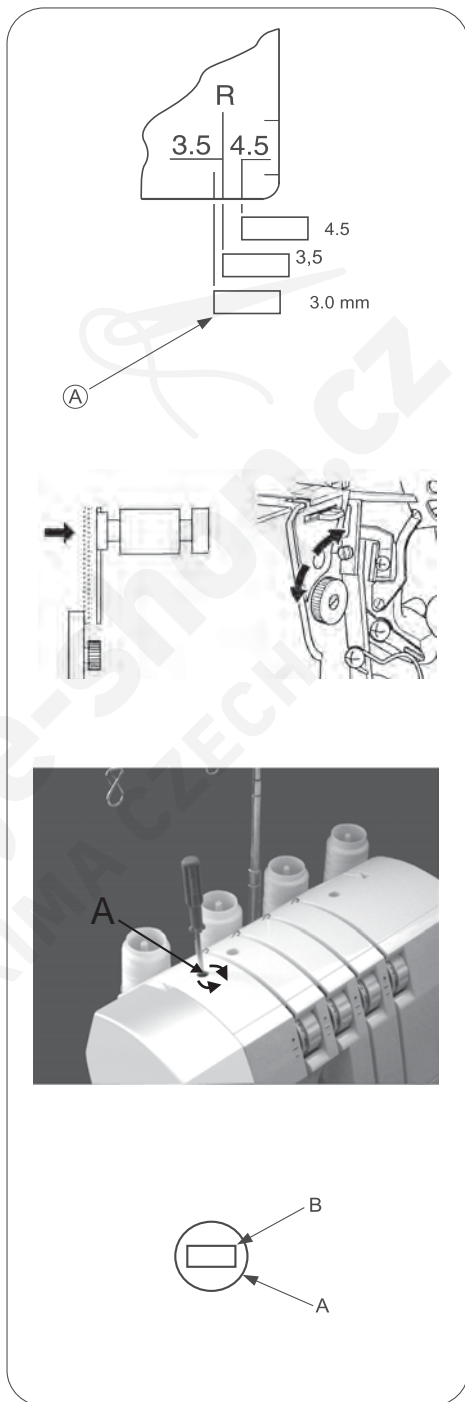

16 Úprava horního chapače konventorem

Pozor!

Ujistěte, že stroj je odpojen ze sítě.

Použití konventoru

- Vložte čep konventoru A do otvoru B horního chapače.
- Nastavte zářezku C konventoru tak, aby se dotýkala horní hrany chapače.
- Zasuňte konec konventoru D do očka E horní chapače.

Sejmutí konventoru z horního chapače

- Vytáhněte konec konventoru D z očka chapače E a sejměte konventor.

Poznámka:

Uschovejte konventor do schránky na příslušenství v předním krytu stroje.

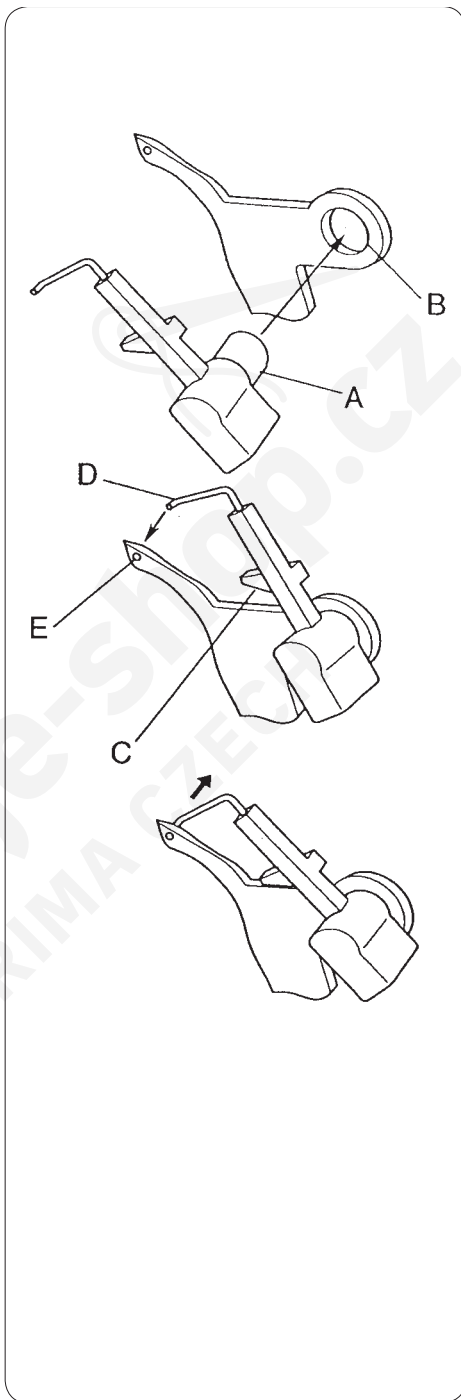

17 Diferenciální podávání

- Diferenciální podávání je systém umožňující nabírání nebo strečování látky změnou poměru posuvu předního a zadního podavače.
- Poměr diferenciálního podávání je nastavitelný v rozsahu od 1 : 0,7 - 1 : 2,0. Nastavení se provádí pomocí stavěcí páky diferenciálního podávání /viz obrázek/.
- Použití diferenciálního podávání je velice účinné při obnitkování pružných a šikmo střižených látek.
- Při nastavení páky diferenciálního podávání na „1,0“ je posuv 1 : 1.

Nabírané obnitkování

- Nabírané obnitkování se nejlépe hodí na řasení rukávů, sedel, předních a zadních živůtků, lemů, sukni apod. zhotovovaných z pružných materiálů jako jsou jerseje či úplety.

Nastavení páky diferenciálního podávání

- Nastavte páku diferenciálního podávání pod středovou polohu „1 : 0“. Nastavení diferenciálního poměru závisí na šitém materiálu a požadovaném nabírání a proto proveďte zkoušku před šitím a upravte poměr dle potřeby.
- Pokud je regulační vodič podávání nastaven na 3 nebo vyšší, upraví se podávání na 3 automaticky při nastavení páky diferenciálu na 2,0.

Poznámka:

Při běžném obnitkování nastavte páku diferenciálního podávání na „1:0“



Strečové podávání

- Strečové podávání je ideální na šití dekorativních límců, rukávů, lemů sukní atd. u volně pletených a tkaných materiálů

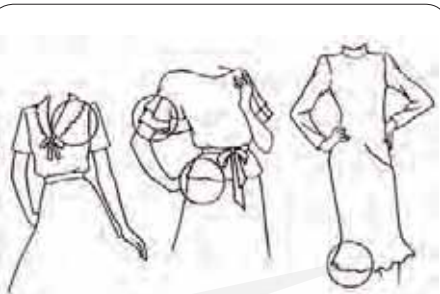

Nastavení páky diferenciálního podávání

- Nastavte páku diferenciálního podávání nad středovou polohu „1.0“.



- Při šití švu lehce napněte látku tím, že podržíte šev před i za patkou.

Poznámka:

Není-li nastaveno správné množství streče vzhledem k šitému druhu látky, bude se látka odchylovat od jehly a obruba bude obšita nesprávně. V tomto případě nastavte páku blíže ke středové poloze.

- Pro běžné šití musíte páku diferenciálního podávání nastavit vždy zpět na středovou polohu „1.0“.

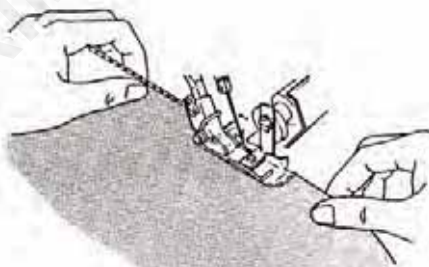

18 Vyřazení horního pohyblivého nože z funkce

Pozor!

Ujistěte se, že máte stroj odpojen ze sítě.

Postavení nože do nefunkční polohy

- Otáčejte ručním kolečkem proti sobě až se horní nůž postaví do horní krajní polohy.
- Otevřete kryt chapačů.
- Zatlačte držák pohyblivého nože do pravé krajní polohy.
- Otáčejte rukojetí směrem od Vás až nůž zacvakne do horizontální polohy.

Poznámka:

V případě, že se nůž zastaví v horní poloze

- otáčejte ručním kolečkem proti Vám až se nůž odsune od horní části stroje
- pokračujte s otáčením nožem do vodorovné polohy.

Postavení nože do funkční polohy

- Sejměte kryt chapačů a stiskněte držák nože do pravé krajní polohy
- Otáčejte rukojetí nahoru proti vám až nůž zacvakne do pracovní polohy.

Pozor!

Před uvedením stroje do činnosti uzavřete vždy kryt chapačů.

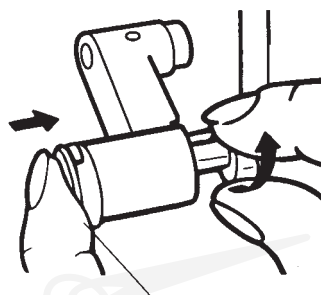

Držák pohyblivého nože

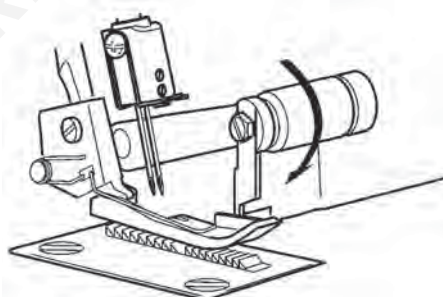
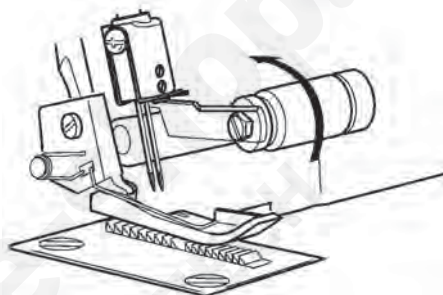

19 Šití volným ramenem

- Tento stroj upravíte na stroj s volným ramenem sejmutím přídavné desky. Šití volným ramenem vám umožní šití obtížně dostupných míst jako průramků, nohavic apod.

Sejmutí přední pracovní desky

- Při snímání přitáhněte přídavnou desku doleva při současném stisknutí tlačítka umístěném na spodní straně desky (A)

- Převlékněte látku přes volné rameno a šijte.

Nasazení přední části pracovní desky

- Při nasazení přídavné desky nasadte západku do otvoru v krytu válce a zatlačte desku doprava až zapadne do správné polohy



20 Běžné obnitkování a šití válcového dutého lemu

Běžné obnitkování

- Nastavte volič šíře švu na S tak, aby se kolík šíře švu posunul na požadovanou pozici.

Poznámka:

Ujistěte se, že jste zatlačili volič tak daleko jak je možné směrem k S.

Šití válcového lemu

- Nastavte volič šíře švu na R tak, aby se kolík šíře švu přestavil.

Poznámka:

Ujistěte se, že volič šíře švu je tak daleko jak je možné ve směru R

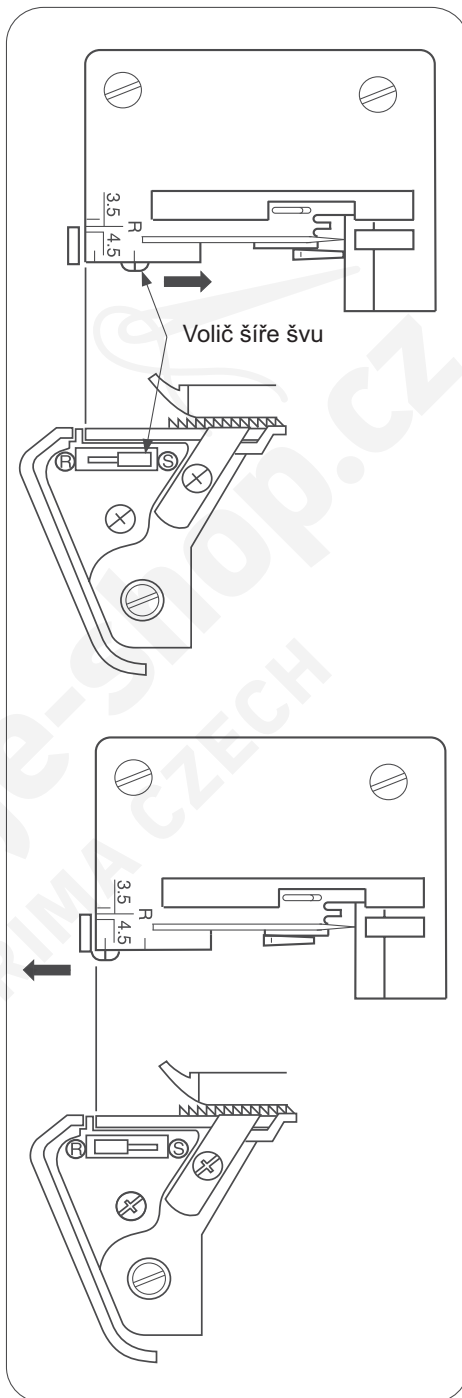

21 Zkušební šití

- Po úplném navlečení stroje položte všechny nitě na stehovou desku, mírně doleva pod přítlačnou patku.
- Uchopte nitě a lehce je napněte.
- Otočte ručním kolečkem proti vám o 1 až 3 otáčky.
- Spusťte přítlačnou patku.

- Přidržíte vytvořený řetízek rukou a ušijte řetízek v délce 5 - 7 cm.

- Položte látku pod patku a ušijte zkušební vzorek.

Poznámka:

Při šití netahejte za látku protože tah by mohl způsobit deformaci jehel a jejich zlomení.

- Po ukončení zkušebního švu pokračujte v šití při spuštěné patce a vytvořte 15 - 20 cm řetízku.

Poznámka:

Po každém novém navlečení stroje proveďte shora popsanou zkoušku a seřizení napětí nití dle potřeby

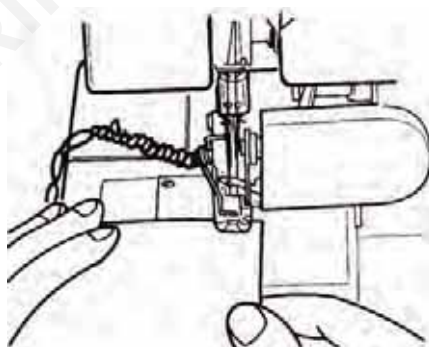
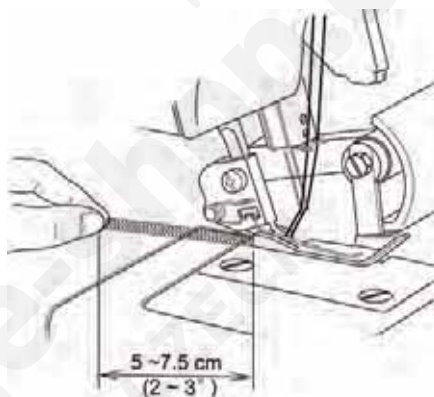

22. Zahájení a ukončení švů

Zahájení šití

- K zahájení šití na většině látek nejdříve vedte nit pod přitlanou patkou a poté doleva.
- Uchopte nit a přitlačte nožní ovladač k zahájení šití. Šijte až do vytvoření 3" (7.5 cm) řetízku.
- Umístěte látku na podavač před patkou. Začněte šít.

Poznámka: * Pro těžké nebo silné látky doporučujeme použít SINGER jehly #2022 velikosti 100/16.

* Těžké nebo silné látky může být obtížnější vést než ostatní. V takovém případě začněte uděláním zářezu na začátku švu přibližně 1" (2.5 cm) od okraje látky a podél linie švu.

* Zvedněte přitlačnou patku a zvedněte jehly. Položte výřez tak, aby byl horní okraj látky před jehlami, s vykrojeným okrajem v linii s nožem.

* Snižte přitlačnou patku a šijte.

Ukončení šití

- K ukončení švu pokračujte v šití za konec látky, dokud se nevytvoří řetízek.
- Uřízněte nit, nechte nejméně 3" (7.5 cm) na konci látky.

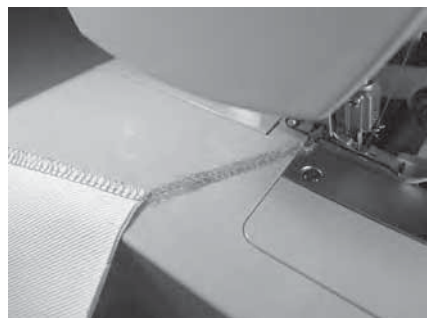

23 Doporučení nastavení napětí nitě

1/ 2nitný obnitkovací lemový steh

Poznámka:

Jde pouze o doporučená nastavení.

• Nastavení napětí nitě je závislé na

1. Typu a síle látky
2. Velikosti jehly
3. Síle a typu nitě

Správné vyvážení

Nastavte voliče napětí nitě podle tabulek vpravo a proved'te zkoušku šitím na použité látce.

Vyvažování

V případě, že napětí nitě chapače je příliš vysoké nebo napětí nitě jehly příliš volné

- otočte volič dolního chapače /žlutý/ k nižšímu číslu
- nebo otočte volič nitě jehly /modrý nebo zelený/ k vyššímu číslu.

V případě, že napětí nitě dolního chapače je příliš volné

- nastavte volič nitě dolního chapače /žlutý/ k vyššímu číslu.

Poloha jehly	
Volič šířky švu	S
Délka stehu	2 - 4
Korektor	použit

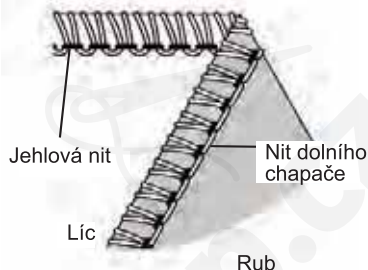

Materiál	Voliče napětí pro 4 nitný stroj			
	Modrý	Zelený	Oranžový	Žlutý
Lehký	2.5		konvertor	1.0
Středně těžký	3.0		konvertor	1.0
Těžký	4.5		konvertor	1.0

Materiál	Voliče napětí pro 4 nitný stroj			
	Modrý	Zelený	Oranžový	Žlutý
Lehký		2.5	konvertor	2.0
Středně těžký		3.0	konvertor	2.0
Těžký		4.5	konvertor	2.0

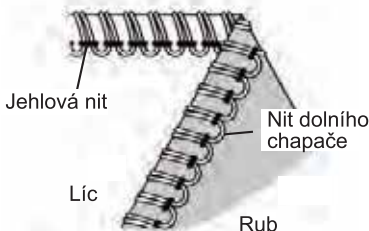
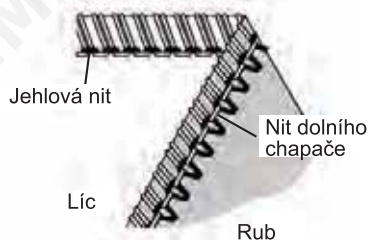

2/ 2nitný obnitkovací steh

Poznámka:

Jde pouze o doporučená nastavení.

- Nastavení jsou závislá na
 1. Typu a síle látky
 2. Velikosti jehly
 3. Typu a síle nitě

Správné vyvážení

Nastavte voliče napětí nitě podle tabulky a proveďte zkoušku šitím na Vašem materiálu.

Vyvažování

V případě, že nit dolního chapače leží na rubu látky

- nastavte volič napětí nitě dolního chapače /žlutý/ k vyššímu číslu
- nebo nastavte volič napětí jehlové nitě /modrý nebo zelený/ k nižšímu číslu.

V případě, že jehlová nit je volná

- nastavte volič jehlové nitě /modrý nebo zelený/ k vyššímu číslu.
- nebo nastavte volič nitě dolního chapače /žlutý/ k nižšímu číslu

Poloha jehly	
Volič šířky švu	S
Délka stehu	2 - 4
Korektor	použít

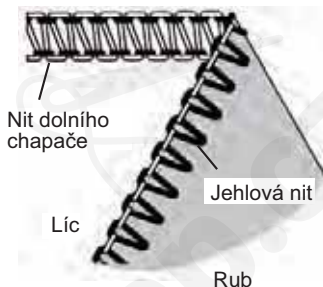

Materiál	Voliče napětí pro 4 nitný stroj			
	Modrý	Zelený	Oranžový	Žlutý
Lehký	0		konvertor	5.0
Středně těžký	0.5		konvertor	5.0
Těžký	1.0		konvertor	5.0

Materiál	Voliče napětí pro 4 nitný stroj			
	Modrý	Zelený	Oranžový	Žlutý
Lehký		0	konvertor	5.0
Středně těžký		0.5	konvertor	6.0
Těžký		1.0	konvertor	6.5

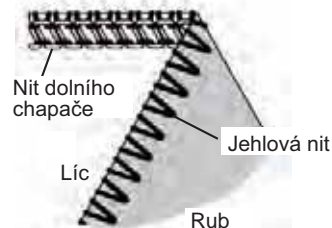
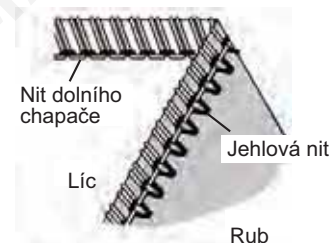

3/ 3nitný obnitkovací steh

Poznámka:

Jde pouze o doporučená nastavení.

- Nastavení napětí nitě je závislé na
 1. Typu a síle látky
 2. Velikosti jehly
 3. Síle a typu nitě



Správné vyvážení

Nastavte voliče napětí nitě dle tabulky a proveďte zkoušku šitím na vašem materiálu.

Vyvažování

Pokud nit horního chapače leží na rubu látky

- Nastavte volič napětí nitě horního chapače /oranžový/ k vyššímu číslu
- Nebo nastavte volič napětí nitě dolního chapače /žlutý/ k nižšímu číslu. Pokud se nit dolního chapače objeví na lícu látky
- Nastavte volič napětí nitě dolního chapače /žlutý/ k vyššímu číslu. Pokud je jehlová nit příliš volná, nastavte volič napětí nitě jehly /modrý nebo zelený/ k vyššímu číslu.

Poloha jehly		
Volič šířky švu	S	
Délka stehu	2 - 4	

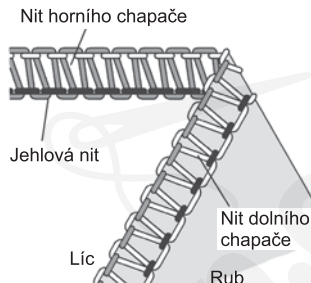

Materiál	Voliče napětí pro 4 nitný stroj			
	Modrý	Zelený	Oranžový	Žlutý
Lehký	2.5		3.0	3.0
Středně těžký	3.0		3.0	3.0
Těžký	3.5		3.0	3.0

Materiál	Voliče napětí pro 4 nitný stroj			
	Modrý	Zelený	Oranžový	Žlutý
Lehký		2.5	3.0	3.0
Středně těžký		3.0	3.0	3.0
Těžký		3.5	3.0	3.0

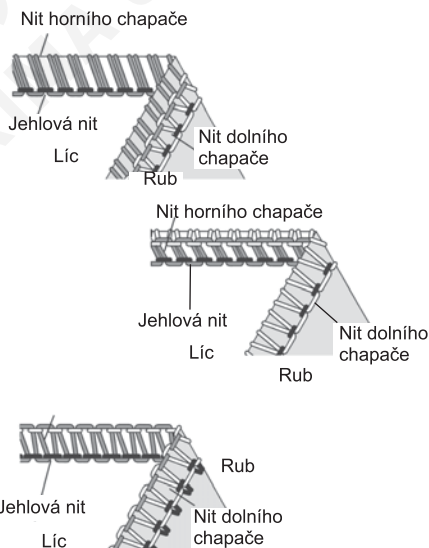

4/ 3-nitný plochý dekorativní steh

Poznámka:

Jde pouze o doporučená nastavení.

- Nastavení jsou závislá na
 1. Typu a síle látky
 2. Velikosti jehly
 3. Typu a síle nitě

Správné vyvážení

Nastavte voliče napětí nitě dle tabulky a proveďte zkoušku šitím na vašem materiálu

Vyvažování

Pokud je napětí nitě dolního chapače příliš volné

- Nastavte volič napětí nitě dolního chapače /žlutý/ k vyššímu číslu
- Nebo nastavte volič napětí nitě jehly /modrý nebo zelený/ k nižšímu číslu. Pokud je napětí nitě horního chapače příliš volné
- Nastavte volič napětí nitě horního chapače /oranž./ k vyššímu číslu
- Nebo nastavte volič napětí nitě horního chapače /oranž./ k nižšímu číslu.

Poloha jehly	
Volič šířky švu	S
Délka stehu	2 - 4

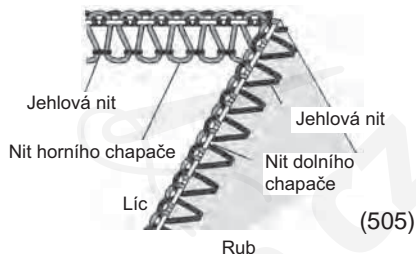

Materiál	Voliče napětí pro 4 nitný stroj			
	Modrý	Zelený	Oranžový	Žlutý
Lehký	0.5		5.0	7.0
Středně těžký	0.5		5.0	7.0
Těžký	0.5		5.0	7.0

Materiál	Voliče napětí pro 4 nitný stroj			
	Modrý	Zelený	Oranžový	Žlutý
Lehký		0.5	5.0	7.0
Středně těžký		0.5	5.0	7.0
Těžký		0.5	5.0	7.0

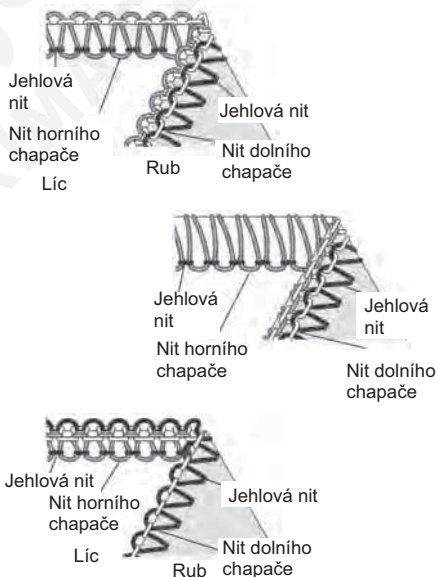

5/ 3-nitný balený obnitkovací steh

Poznámka:

Jde pouze o doporučená nastavení.

- Nastavení jsou závislá na
 - Typu a síle látky
 - Velikosti jehly
 - Síle a typu nitě

Správné vyvážení

Nastavte voliče napětí nitě dle tabulky a proveďte zkoušku šitím na vašem materiálu.

Vyvažování

Pokud nit horního chapače je příliš volná

- Nastavte volič napětí nitě horního chapače /oranžová/ k vyššímu číslu
- Pokud nit dolního chapače je příliš volná

- Nastavte volič napětí nitě dolního chapače /žlutá/ k vyššímu číslu.
- Pokud jehlová jít je příliš volná

- Nastavte volič napětí jehlové nitě /modrá, zelená/ k vyššímu číslu
- Nebo nastavte volič napětí horního chapače /oranž./ k vyššímu číslu.

Poloha jehly	
Volič šířky švu	S
Délka stehu	2 - 4

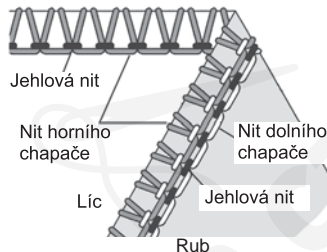

Materiál	Voliče napětí pro 4 nitný stroj			
	Modrý	Zelený	Oranžový	Žlutý
Lehký	4.0		0	8.0
Středně těžký	5.0		0	8.5
Těžký	5.0		0	8.5

Materiál	Voliče napětí pro 4 nitný stroj			
	Modrý	Zelený	Oranžový	Žlutý
Lehký		2.5	1.0	7.0
Středně těžký		3.0	1.0	7.0
Těžký		3.5	1.0	7.0

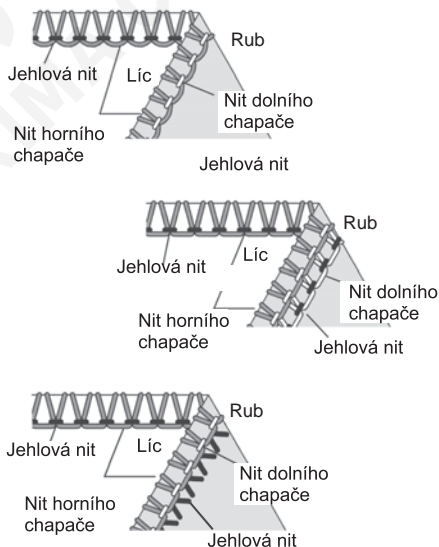

6/ 4-nitný ultraprůžný se zabezpečovacím stehem

Poznámka:

Jde pouze o doporučená nastavení.

- Nastavení napětí nití je závislé na
 1. Typu a síle látky
 2. Velikosti jehly
 3. Síle a typu nitě.

Správné vyvážení

Nastavte voliče napětí nitě dle tabulky a proveďte zkoušku šitím na vašem materiálu.

Vyvažování

Pokud nit horního chapače leží na rubu látky:

- Nastavte volič napětí nitě horního chapače /oranž./ k vyššímu číslu.
- nebo nastavte napětí nitě dolního chapače /žlutá / k nižšímu číslu.

Pokud se objeví nit dolního chapače na líci látky:

- nastavte volič napětí nitě dolního chapače /žlutá/ k vyššímu číslu
- nebo nastavte volič napětí nitě horního chapače /oranž./ k nižšímu číslu)

Pokud je nit pravé jehly příliš volná:

- nastavte volič napětí nitě pravé jehly /zelená/ k vyššímu číslu.

Poloha jehly	
Volič šířky švu	S
Délka stehu	2 - 4

Nit horního chapače

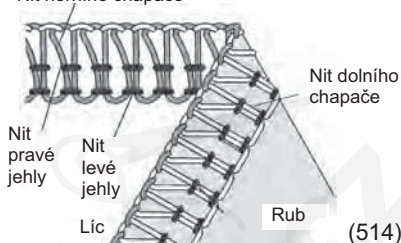

Materiál	Voliče napětí pro 4 nitný stroj			
	Modrý	Zelený	Oranžový	Žlutý
Lehký	2.5	2.5	3.0	3.0
Středně těžký	3.0	3.0	3.0	3.0
Těžký	3.5	3.5	3.0	3.0

Nit horního chapače

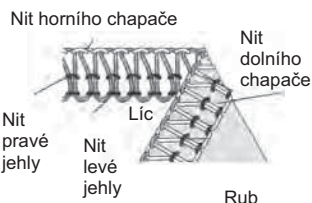
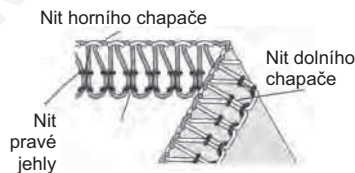
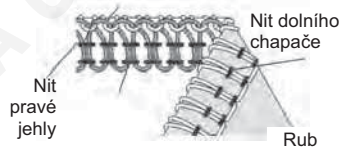
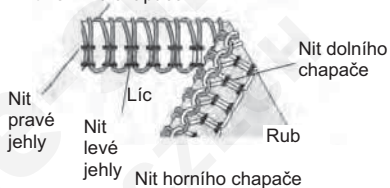

24 Šití válcového lemu

- Tento stroj může šít čtyři druhy válcových lemů
- Válcový lem je tvořen přehnutím a obnítkováním okraje látky
- Pro šití válcového lemu jsou nevhodnější lehké látky jako krep, batist, voil, organd apod.
- Těžké a tuhé látky jsou pro válcové lemy nevhodné.



Seřízení stroje

- Vyměňte levou jehlu
- Nastavte volič šíře švu na R
- Vyrovnajte levý okraj destičky voliče šíře švu se značkou R na stehové desce otáčením voliče šíře švu dle potřeby
- Nastavte volič délky stehu na F-2 čímž dosáhnete jemného švu
- Použijte jehly SINGER # 2022 rozměr 80 nebo 90
- Použijte vhodné nitě v kombinaci pro válcový lem.

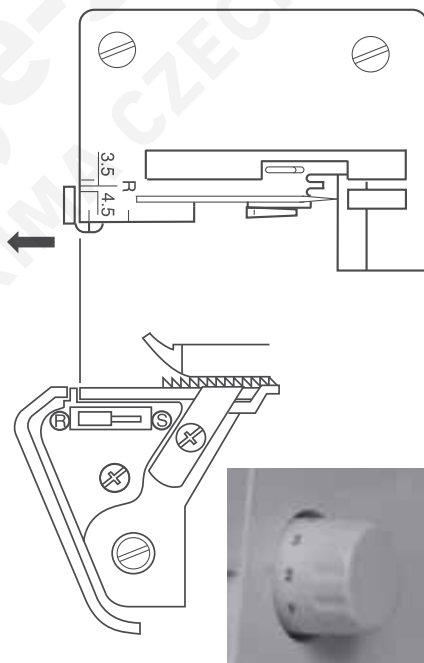

Poznámka:

Pro hezký válcový lem navlékněte horní chapač vlněnou nylonovou nití a jehlu lehkou běžnou nití.

1/ 2-nitný válcový lem balený dolním chapačem

Správné vyvážení

Nastavte voliče napětí nití dle tabulky a proveďte zkoušku šitím na Vašem materiálu

2/ 2-nitný běžný válcový lem

Správné vyvážení

Nastavte voliče napětí nití dle tabulky a proveďte zkoušku šitím na Vašem materiálu

Poloha jehly	
Volič šířky švu	S
Délka stehu	2 - 4
Korektor	použit

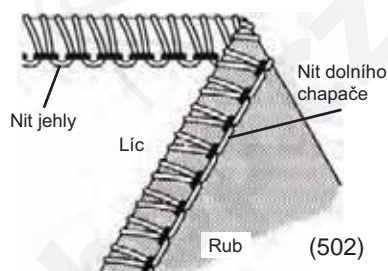

Materiál	Voliče napětí			
	Modrý	Zelený	Oranžový	Žlutá
Polyester		3.0	Korektor	2.0
Vlněný nylon		3.0	Korektor	2.0

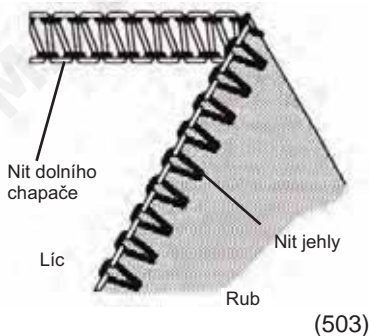

Nit horního chapače	Voliče napětí			
	Modrá	Zelená	Oranžová	Žlutá
Vlněný nylon		2.0	Korektor	4.0

Poznámka:

Pro hezký válcový lem navlékněte horní chapač vlněnou nylonovou nití a jehlu se spodním chapačem lehkou normální nití.

3/ 3-nitný běžný steh pro válcový lem

Správné vyvážení

Nastavte voliče napětí nití dle tabulky a proveďte zkoušku šitím na vašem materiálu

4/ 3-nitný steh horním chapačem pro válcový lem

Správné vyvážení

Nastavte voliče napětí nití dle tabulky a proveďte zkoušku šitím na vašem materiálu

Poloha jehly	
Volič šířky švu	S
Délka stehu	2 - 4

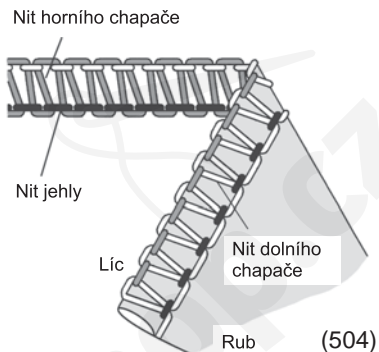

Nit horního chapače	Voliče napětí pro 4 nitný stroj			
	Modrý	Zelený	Oranžový	Žlutý
Polyester		3.0	5.0	3.0
Vlněný nylon		3.0	3.5	3.5

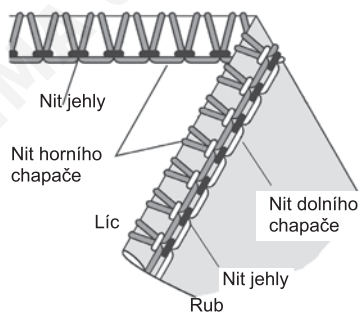

Nit horního chapače	Voliče napětí pro 4 nitný stroj			
	Modrá	Zelená	Oranžová	Žlutá
Polyester		2.0	5.0	7.0
Vlněný nylon		2.0	2.0	5.0

Pokyny pro válcový lem

- Podržte řetízek na počátku šití, zabráníte jeho stáčení do švu
- Pro dosažení jemnějšího švu lehce napněte materiál ve směru šití.
- Při šití válcového lemu dosáhnete minimální šíře švu cca 1,5 mm, s ohledem na minimální šíři odřezu 3,5 mm.

Zajištění řetízku válcového lemu.

- Aplikujte na konec švu kapičku lepidla. Ponechte zaschnout a odřízněte řetízek co nejbliže u stehů.

Poznámka:
Před použitím lepidla vyzkoušejte zda jeho použití neovlivní stálost barev materiálu.



25 Stehové variace a šicí techniky

Šití plochého dekorativního švu

- Plochý steh vytvoříte seřízením napětí 3nitného obnítkovacího stehu a roztažením látky od sebe po ušití švu.
- Plochý steh je používán jako stehovací, dekorativní nebo pouze jako ornamentální steh.

1/ Seřízení stroje

- Vyjměte levou nebo pravou jehlu
- Začněte seřízením, navlečením a vyvážením pro 3-nitný obnítkovací steh
- Uvolněte výrazně napětí jehlové nitě /zelená nebo modrá/.
- Lehce uvolněte napětí nitě dolního chapače /žlutá/.

2/ Plochý šev

- Položte na sebe látku /lícovými nebo rubovými stranami/ obrácenými stranami ušijte dekorativním stehem na správné straně látky.
- Šijte při současném odřezu přebytečné látky.
- Jehlová nit /modrá nebo zelená/ vytvoří na rubu látky V.
- Nit dolního chapače bude položena rovně na okraj látky.

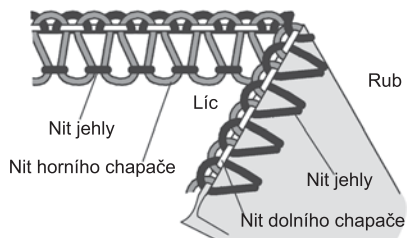
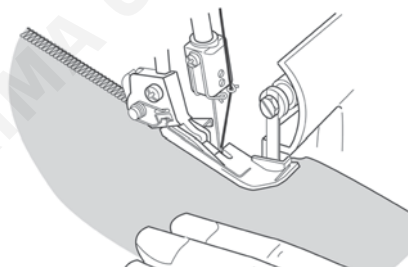
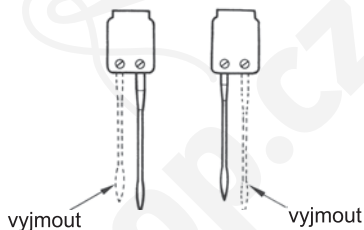

- Roztažením protilehlých stran švu vytvoříte ploché stehy.

3/ Dekorativní plochý steh

- Vyřadíte pohyblivý horní nůž z funkce. Stroj nebude odřezávat látku na stehu.
- Přehněte k sobě nesprávné strany látky.
- Položte látku tak, aby část stehu přesahovala okraj látky
- Roztažením protilehlých stran látky vytvoříte plochý steh.

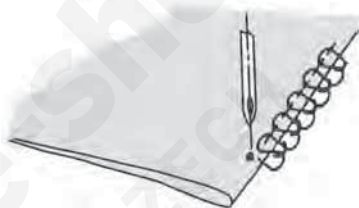
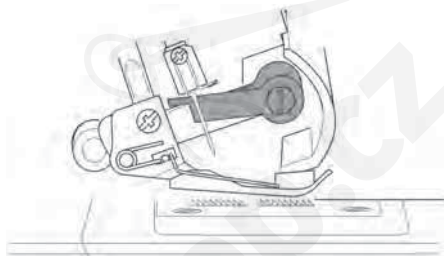

4/ Další pokyny pro plochý steh

- Pro vytváření plochého stehu musí být správně seřízeno napětí nití
- Nit horního chapače je dominantní pro plochý steh. Z toho důvodu navlékněte výraznou dekorativní nití horní chapač a jehlu s dolním chapačem nevýraznými nitěmi.
- Pro vytvoření příčkového stehu šijte šev správnými stranami k sobě. Dominantní bude jehlová nit, která tvoří příčky /A/.

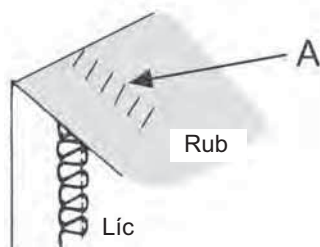
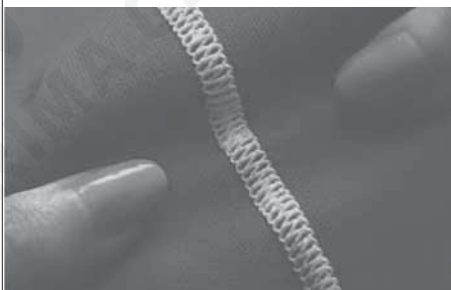

Šití slepého lemu overlockem

- Šití slepého lemu, odstříh přebytečné látky a obnítkování okrajů je prováděno v jedné operaci
- Overlockový slepý lem je nevhodnější při šití úpletů jako trvanlivé a téměř neviditelné zakončení
- Vyjměte levou jehlu a seřídte stroj na úzký 3-nitný obnítkovací steh

Poznámka:

Pro tento druh šití je rovněž použitelný 3-nitný plochý steh

- Nastavte délku stehu na 4
- Přeložte látku na opačnou stranu a zpět na správnou stranu s 6 mm přesahem přes záhyb
- Šijte na vysunutém okraji lemu tak, aby jehla správně zachycovala okraj záhybu.

Poznámka:

Pro šití slepého stehu je vhodné použít patku na slepý steh.

Šití sámků

- Dekorativní sámků šijte na látce před stříháním
- Vyjměte levou jehlu a seřídte stroj na úzký 3-nitný obnítkovací steh

Poznámka: Při této technice je použitelný rovněž válcový lemový steh.

- Vyřadte horní pohyblivý nůž z funkce.
- Vyzkoušejte na látce požadovaný počet sámků.

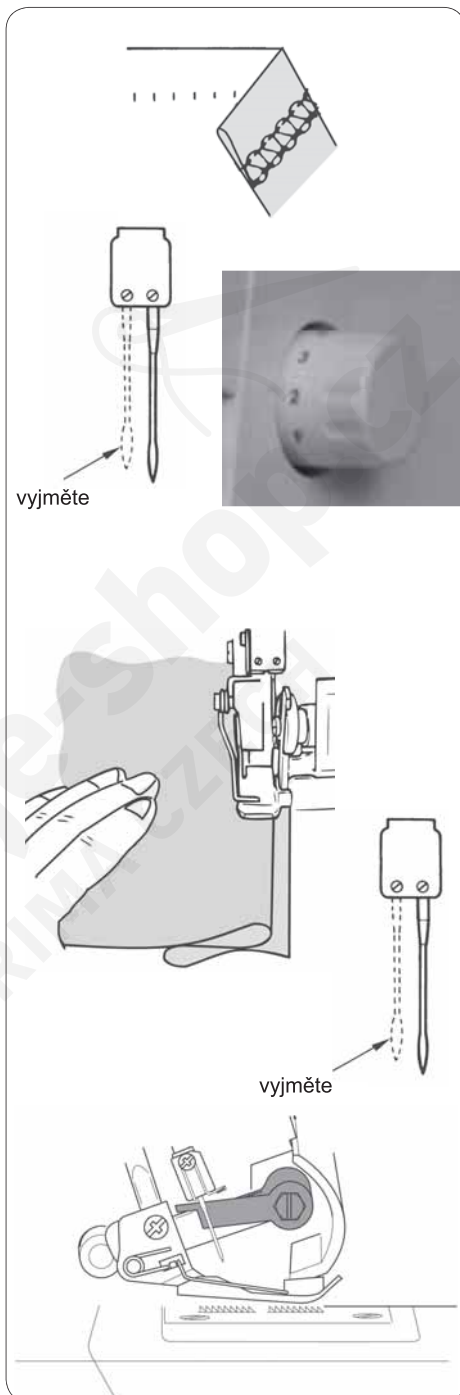

- Složte látku do sámků nesprávnými stranami na sebe a šijte
- Sámký přezehlete jedním směrem.

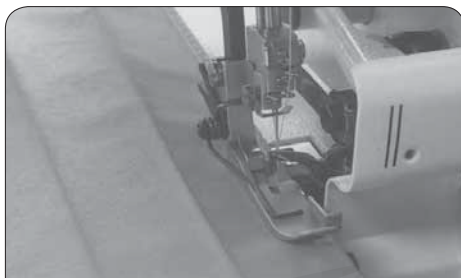

Obracení rohů

1. Vnější roh

- Vystříhnete přibližně 2 cm od rohů v lince s okrajem obnítkování lemu
- Šijte k bodu A a jeden steh za okrajem látky a stroj zastavte
- Zvedněte jehlu a přítlačnou patku
- Stáhněte látku k zadní straně stroje tak aby se uvolnila nit držená na záchytce stehové desky.

Pozor:

Na obrázku byla odstraněna přítlačná patka aby bylo vidět na stehovou desku

- Otočete látku, spusťte přítlačnou patku tak aby nůž odřezu byl umístěn v linii odřezu okraje látky
- Uvolněte nit a začněte šít

2. Vnitřní roh

- Odstrihněte látku na okraji švu

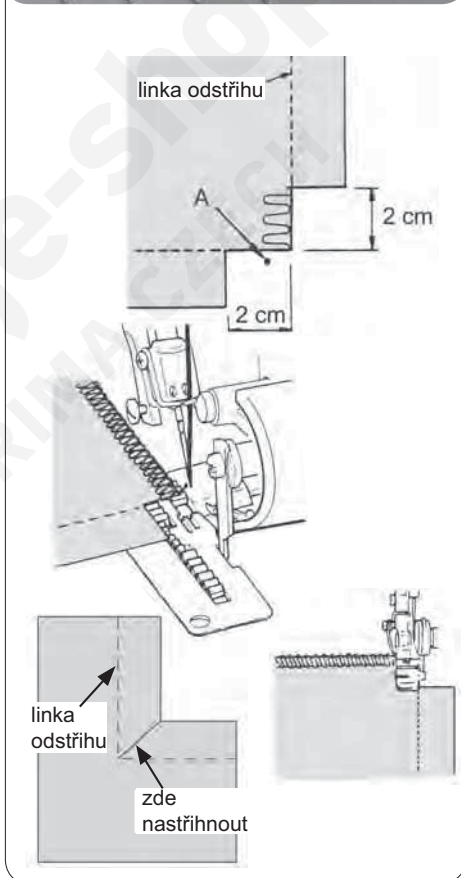

- Vyřadte horní pohyblivý nůž z funkce
- Šijte na odstřiženém okraji látky
- Zastavte šití před dosažením rohu a přehněte látku doleva pro zpevnění rohu
- Pokračujte v pomalém šití při přidržování záhybu v přímé linii při pohybování záhybu během šití.

Špendlení

- Zapichujte špendlíky nalevo od přitlačné patky. Tímto umožníte jejich snadné vyjmutí a zajistíte aby se nedostaly pod nůž odstříhu.

Pozor!

Šití přes špendlíky by poškodilo a zničilo břit nožů.

Zajištění řetízku

- Navlékněte vytvořený řetízek do jehly s velkým okem /čalouničká jehla/
- Vložte jehlu do konce švu a zajistěte nit

Poznámka:

Pro zajišťování řetízku válcového lemu postupujte dle pokynů.

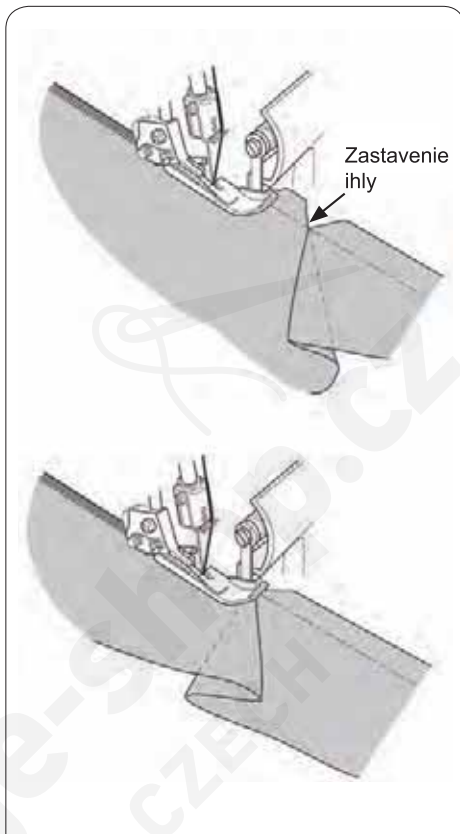

Zpevnění švu

- Vložením pásky do obnitkovacího švu docílíte stabilizování švu
- Vložte pásku do předního otvoru přitlačné patky
- Položte pásku pod patku dozadu a šijte šev.

- Páska je zachycena při šití švu.

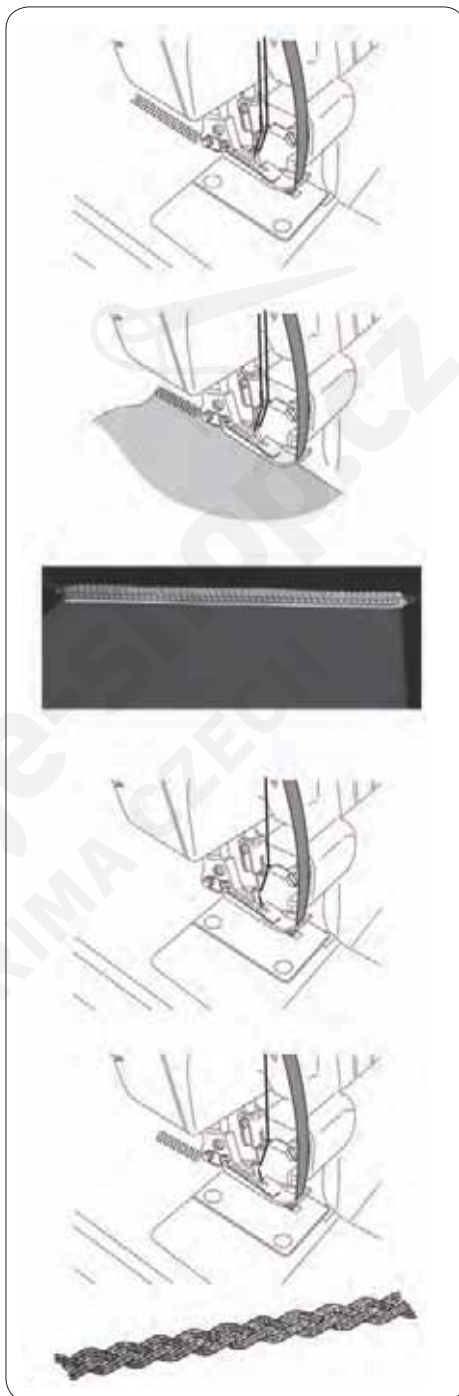

Lemování řetízkem

- Vyřadte z funkce horní pohyblivý nůž
- Vložte provázek nebo stužku do předního otvoru přitlačné patky
- Položte provázek nebo stužku dozadu pod patku a šijte řetízkem požadovanou délku
- Ořetízovaný provázek nebo stužka mohou být používány jednotlivě nebo spleteny do 3 až 4 pramenů.

26 Údržba stroje

Obnitkovací stroj vyžaduje větší péči o jeho údržbu než běžný šicí stroj ze dvou důvodů.

1. Během provozu je vytvářeno odřezem látky značné množství odpadu a prachu
2. Vyšší rychlost obnitkovacího stroje vyžaduje častější mazání vnitřních funkčních dílců.

Čištění stroje

Pozor!

Před čištěním odpojte vždy stroj z el. sítě.

- Čistěte pravidelně pracovní prostor chapačů a nožů suchým štetěčkem až do úplného odstranění odpadu a prachu.

Mazání stroje

Pozor!

Před mazáním odpojte vždy stroj z el.sítě.

- Mazací místa označená na diagramu musí být pravidelně mazána.

Poznámka:

Používejte olej na šicí stroje. Použití jiného oleje může způsobit poškození stroje.

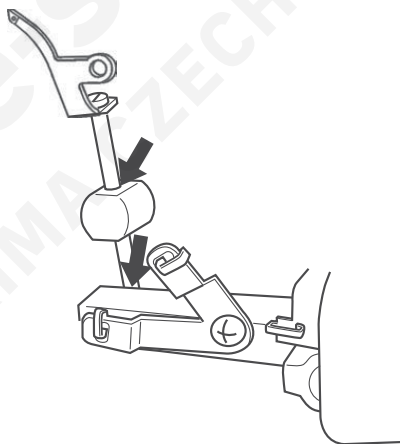
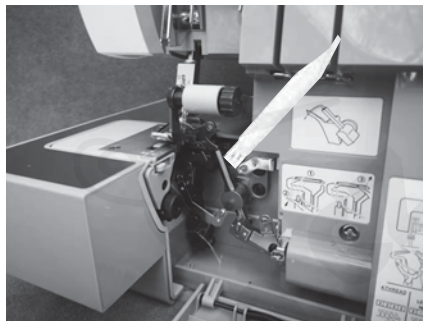

Výměna pevného nože

Pozor!

Před výměnou pevného nože odpojte stroj od sítě.

- Pevný nůž vyměňte po jeho otupení
- Výměna pevného nože může být provedena dle následujících pokynů. Pokud se při výměně pevného nože setkáte s obtížemi, spojte se se servisní opravou SINGER, která provede seřízení.
- Ujistěte se, že stroj je odpojen ze sítě el. proudu.
- Otevřete kryt chapačů a vyřadte z funkce horní pohyblivý nůž 1 dle pokynů.
- Uvolněte stavěcí šroub pevného nože 2 a sejměte pevný nůž 3.
- Umístěte nový pevný nůž do drážky držáku pevného nože
- Utáhněte stavěcí šroub 2
- Postavte horní pohyblivý nůž 1 do pracovní polohy.

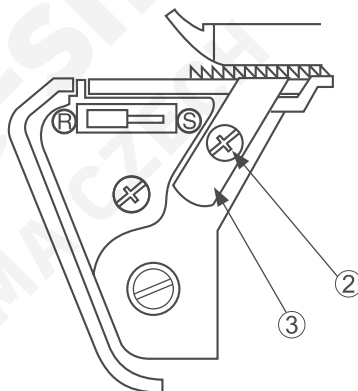
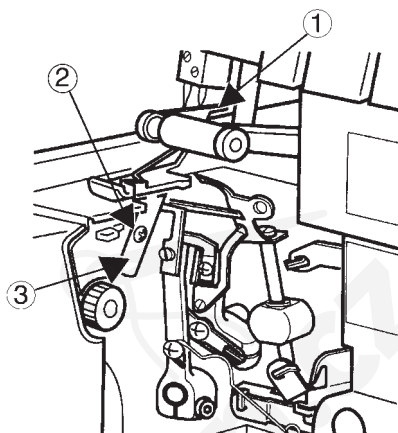

27 Tabulka závad a jejich odstranění

Závada	Odstranění
Látka není podávána	<p>Prodlužte délku stehu</p> <p>Zvyšte přitlačný tlak patk u těžkých materiálů</p> <p>Snižte přitlačný tlak patky u lehkých materiálů</p>
Láme se jehla	<p>Vložte jehlu správným způsobem do objímky</p> <p>Netahejte látku při šití</p> <p>Utáhněte šroub jehly v objímce</p> <p>Použijte větší jehlu na těžké materiály</p>
Nitě se trhají	<p>Zkontrolujte zda je stroj správně navlečen</p> <p>Zkontrolujte zda nit není prověšena nebo přiskřípnutá</p> <p>Vložte správnou jehlu</p> <p>Vložte novou jehlu, stará může být ohnutá nebo tupá</p> <p>Použijte kvalitnější nit</p> <p>Snižte napětí nitě</p>
Vynechávání stehů	<p>Vložte novou jehlu, stará může být ohnutá nebo tupá</p> <p>Utáhněte šroub jehly</p> <p>Zkontrolujte zda jehla je správně nasazena</p> <p>Změňte typ nebo velikost jeh</p> <p>Zkontrolujte zda je stroj správně navlečen</p> <p>Zvyšte přitlačný tlak patky</p> <p>Použijte kvalitnější nitě</p>
Stehy jsou nepravidelné	<p>Vyvažte správně napětí nití</p> <p>Zkontrolujte zda nit není prověšena nebo přiskřípnutá</p> <p>Zkontrolujte správnost navlečení stroje</p>
Látka se zdrhuje	<p>Uvolněte napětí nití</p> <p>Zkontrolujte zda nit není prověšena nebo přiskřípnutá</p> <p>Použijte kvalitní tenčí nit</p> <p>Zkraťte délku stehu</p> <p>Snižte přitlačný tlak patky pro lehčí materiály</p>
Nepravidelný odřez	<p>Zkontrolujte vyrovnaní nožů odřezu</p> <p>Vyměňte jeden nebo oba nože</p>
Látka se mačká	<p>Nasadte kryt chapačů před šitím</p> <p>Zkontrolujte zda nit není prověšená nebo přiskřípnutá</p> <p>Stiskněte silné vrstvy látky běžným strojem před šitím na overlocku</p>
Stroj nelze uvést do chodu	<p>Zasuňte zástrčku do zdroje el.proudu</p>

28 Vztah mezi látkou a nití

Typ látky	Typ nitě	Jehla SINGER Cat.No 2022
Lehká Len, organtýn, závojevina, krep atd.	hedvábí # 100 bavlna # 100 synthetic # 80 - # 90 polyester # 80 - # 100	# 11
Středně těžká Mušelín, Scheersucker, satén, gabardén, popelín atd.	bavlna # 60 - # 80 hedvábí # 50 synthetic # 60 - # 80 polyester # 60 - # 80	# 11, # 14
Těžká Denim, tvíd, Manžestr, serž	bavlna # 40 - # 60 hedvábí # 40 - # 60 synthetic # 50 - # 80 polyester # 60 - š 80	# 16
Úplet Trikot	synthetic # 80 - # 90 polyester # 60 - # 80	# 11
Žerzej	synthetic # 60 - # 80 polyester # 60 - # 80 bavlna # 60 - # 80	# 11, # 14
vlna /tkaná, úplet/ vlněný tetron	synthetic # 60 - # 80 polyester # 50 - # 60	# 11, # 14

Se strojem jsou dodávány jehly č. 2022. Pro různé práce a materiály je možné použít následujících jehel SINGER.

29 Technické údaje

Položka	Specifikace
Rychlost šití	1200 ± 150 s.p.m.
Délka stehu /podávání/	1-4 mm / běžné šití, válcový lem F-2, obnitkování 3.0 /
Poměr diferenciálního podávání	1:0,7 - 1:2 / u strojů s diferenciálním podáváním /
Šířka stehu obnitky	válcový lem 1,5 mm, běžné obnitkování 3,0-7,7 mm standardní 3,5 mm
Zdvih jehelní tyče	27 mm
Zdvih přítlačné patky	4,5 - 5.0 mm
Jehla	SINGER N° 2022 #14 SINGER N° 2022 #16
Typ	HD0405S
Počet nití	2, 3, 4
Rozměry stroje	
šířka	338
hloubka	280
výška	265
váha v kg	6,2

Ďakujeme vám, že ste si kúpili tento šijací stroj. Tento stroj je určený pre použitie v domácnosti a umožní vám šiť dokonale všetky látky od ľahkých po ťažké materiály vrátane denimov.

Pre optimálne využitie stroja si prečítajte v klude celý návod na obsluhu, stránku za stránkou a vyskúšajte si krok za krokom prakticky všetky funkcie stroja.

Na zaistenie technického vývoja a ďalšej modernizácie si výroba vyhradzuje právo v prípade potreby zmeniť bez predchádzajúceho upozornenia a záväzkov vzhľad, technické prevedenie alebo príslušenstvo tohto stroja.

©SINGER je výhradná ochranná značka spoločnosti SINGER Company Limited S.à r.l. alebo jej pobočiek.

©2012 The SINGER Company Limited S.à r.l. alebo jej pobočiek.

Všetky práva vyhradené.



Tento stroj SINGER model HD0405S bol overený homologačným ústavom KEMA podľa európskych noriem a zodpovedá predpisom pre bezpečnosť a odrušenie (schválené niest' certifikát KEMA a CE).

Spotřebič nie je určený na používanie osobami (vrátane detí) so zníženými fyzickými, zmyslovými alebo mentálnymi schopnosťami, alebo s nedostatkom skúseností a vedomostí, pokiaľ im osoba zodpovedná za ich bezpečnosť neposkytne dohľad alebo ich nepoučila o používaní spotrebiča.



Šicístroje-shop.cz
STRIMA CZECH

(Czech)

Part No. 600505-012

Rev.1

Printed in China

www.singer.com

SINGER (SHANGHAI) SEWING MACHINE CO., LTD.
No.1078,Dayao Road,MinHang,Shanghai 200245,China.